

LAGUNA

151-V10

LAGUNA V10 Лентова масажна трион 230V

Ръководство за експлоатация - BG



Производител

Laguna Tools Inc.

744 Refuge Way, Suite 200 Grand Prairie, Texas 75050

САЩ

Телефон: +1 800-234-1976

Уебсайт: www.lagunatools.com

Дистрибутор

IGM инструменти и машини с.р.о.

Ке Коранинѣ 560, 252 67, Тухомежице

Чешка република, ЕС

Телефон: +420 220 950 910

E-mail: sales@igmttools.com

Уебсайт: www.igmpartner.eu

MANUAL



igmttools.info

Уважаеми клиенти,

многократно Ви благодарим за доверието, което ни оказахте при закупуването на новия машина Laguna от IGM.

Настоящото ръководство е предназначено за собствениците и потребителите на машината **LAGUNA V10 Лентова масажна трион 230V** с цел осигуряване на безопасност при сглобяване, употреба и поддръжка. Моля, прочетете внимателно и подробно информацията, съдържаща се в това ръководство за експлоатация. Използвайте машината съгласно това ръководство и инструкциите. По този начин ще постигнете максимална дълготрайност и производителност. Спазвайте правилата за безопасност при работа.

Пожелаваме Ви много професионални и лични радости при работата с машината LAGUNA V10 Лентова масажна трион 230V.

Съдържание

1	Гаранция	2
1.1	Декларация за съответствие	2
2	Спецификации на продукта	3
3	Безопасност	3
3.1	Предназначение	3
3.2	Общи указания за безопасност	3
3.3	Символи	4
3.4	Допълнителни указания за лентови триони	5
3.5	Електрическо свързване	5
3.6	Околна среда	5
4	Описание на уреда	5
4.1	Съдържание на опаковката	5
4.2	Допълнителни аксесоари (продават се отделно)	7
4.3	Описание на частите на машината	8
5	Сглобяване	10
5.1	Разпаковане	11
5.2	Бързо стартиране	11
5.3	Монтаж	12
5.4	Настройка	20
5.5	Тестова експлоатация	35
5.6	Експлоатация	35
6	Поддръжка и отстраняване на неизправности	40
7	Аксесоари	44
8	Схема на свързване	45
9	Списък с части	46

1 Гаранция

Компанията IGM винаги се стреми да доставя качествени и ефективни продукти. Прилагането на гаранцията се ръководи от действащите търговски и гаранционни условия на компанията IGM.

1.1 Декларация за съответствие



EC DECLARATION OF CONFORMITY

We
(Manufacturer)

Laguna Tools Inc.
744 Refuge Way, Suite 200, Grand Prairie, TX 75050, USA

Declare that the product name: **Band Saw**

Model Name: **MBAND10V10 / V:10**

Conform with the essential safety requirements of the relevant European Directive:

Machine Directive 2006/42/EC
Electromagnetic Compatibility 2014/30/EU

The person who compile technical file established within the EU:

Name: IGM nastroje a stroje s.r.o.

Address: Ke Kopanine 560, Tuchomerice, CZ-252 67

Tel.: +420 220 950 910

Email: sales@igmtools.com

Mounting and connecting instructions defined in catalogues and technical construction files must be |
respected by the user.

They are based on the following standards: EN 62841-1:2015+AC+A11, EN 62841-3-5:2022+A11:2022,
EN 55014-1:2021, EN 61000-3-2:2019+A1+A2

EC type examination performed by: TÜV Rheinland LGA Products GmbH, Tillystraße , 90431 Nürnberg

Test report no.: CN 25268F 001 part I. and partII. CN2611UW 001

Responsible for the documentation: Head Product Management, Laguna Tools Inc.

Name : Stephen Stoppenbrink / Chief Executive Officer

Responsibility

Authorized signature

Date : January 9, 2026

Place : Laguna Tools Inc.

In 744 Refuge Way, Suite 200, Grand Prairie, Texas 75050, USA

Telephone: +1 949 474-1200

Fax: +1 949 474-0150



2 Спецификация на продукта

Размери на машината (Ш x В x Д) - площ на основата:	570 x 876 x 560 mm
Размери на машината (Ш x В x Д) – с мобилен комплект:	720 x 1580–1780 x 650 mm
Размери на масата:	350 x 318 mm
Височина на масата от пода:	368 mm
Наклон на масата:	-5–45°
Тегло на машината:	42,5 кг
Размери на опаковката (Ш x В x Д):	400 x 455 x 900 mm
Тегло на опаковката:	46 кг
Ширина на лентата на триона (мин./макс.):	3/13 mm
Скорост на лентата:	462 и 1000 м/мин
Макс. височина на рязане:	146 mm
Макс. ширина на рязане до линията:	202 mm
Макс. ширина на рязане до колона:	244 mm
Дължина на лентата на триона (мин./макс.):	1780/1800 mm
Двигател:	750 W
Захранване:	230 V / 50 Hz / 1 фаза
Материал на колелата:	Чугун
Водачи:	Керамични Laguna
Изход за прахоулавяне:	63 mm

3 Безопасност

За правилна употреба следвайте инструкциите, посочени в това ръководство, както и общите разпоредби, валидни във вашата страна. При употреба, която не съответства на предназначението, отговорността се поема от потребителя.

3.1 Предназначение

Машината е предназначена за рязане на дърво и дървесни композитни материали. Не използвайте тази машина за цели, различни от предназначението ѝ.

3.2 Общи указания за безопасност



Внимание! Прочетете всички указания за безопасност и инструкции. Неспазването на указанията за безопасност може да доведе до повреда на машината и сериозни наранявания на оператора. Съхранявайте наръчника за бъдеща справка.

- Машината може да бъде опасна при неправилна употреба.
- Машината може да се обслужва само от лице, запознато със съдържанието на това ръководство и с работата на машината.
- Пазете децата и домашните любимци от опаковъчните материали, доставяни с тази машина.
- Поставете машината на стабилна, достатъчно осветена повърхност. Около машината трябва да има достатъчно място за безопасна работа.
- Преди пускане в експлоатация проверете техническото състояние на машината. Машината може да се използва само в идеално техническо състояние. Ако откриете някаква неизправност, не пускайте машината и оставете неизправността да бъде отстранена от квалифицирано лице.
- Повредените части трябва да се сменят незабавно. За ремонти използвайте само оригинални резервни части.
- Преди пускане в експлоатация трябва да бъдат монтирани всички защитни капаци. Повредените капаци трябва незабавно да се сменят.
- Машината може да се използва, сглобява и поддържа само от лица, които са запознати с нея и са наясно с опасностите. Не извършвайте никакви модификации на машината!
- Извършвайте поддръжка редовно.
- Поддържайте машината и околното пространство чисти и достатъчно осветени. Преди пускане на машината премахнете всички инструменти от повърхността и околното пространство.
- Извършвайте сглобяване, ремонт и поддръжка само когато машината е изключена от електрозахранването.
- Предотвратете непреднамерено пускане на машината. Преди да я включите към електрозахранването, уверете се, че превключвателят е в положение OFF (изключено).
- Проверете дали електрическата верига отговаря на изискванията, посочени в настоящото ръководство.
- Когато работите с машината, обръщайте внимание на безопасността си. Дългата коса, свободните части от облеклото или бижутата могат да причинят наранявания. Носете подходящо работно облекло, работни обувки, предпазни средства за главата, зрението, слуха и дихателните пътища.
- Не използвайте работни ръкавици при работа с машината.

- Не работете с машината, ако се чувствате уморени, болни или сте под въздействието на упойващи вещества или лекарства.
- Внимавайте за ръцете и пръстите си. Винаги използвайте и двете ръце при работа.
- Не се навеждайте над машината. По време на работа винаги поддържайте подходящо равновесие и стойте на твърда и стабилна повърхност.
- Не позволявайте на деца и други лица да се движат свободно в близост до машината. Дръжте машината извън обсега на деца и неквалифицирани лица. Не позволявайте на лица, които не са запознати с машината и тези инструкции, да работят с нея.
- Не оставяйте машината включена без надзор. След приключване на работата изключете машината и я изключете от захранването.
- Не оставяйте машината във влажна среда и не я излагайте на дъжд.
- Не претоварвайте машината.
- Не използвайте машината в присъствието на запалими течности или газове.
- Уверете се, че вентилационният отвор на двигателя е винаги свободен и чист.

3.3 Символи

	Преди употреба прочетете внимателно цялото ръководство и инструкциите за безопасност.
	Носете предпазни средства за слуха и зрението.
	Носете средства за защита на дихателните пътища.
	Носете подходящо работно облекло и обувки.
	Преди сглобяване или извършване на ремонт и поддръжка изключете машината и я изключете от захранването.
	Изключете машината от електрозахранването.
	Предупреждение за обща опасност.
	Предупреждение за опасност от токов удар.
	Предупреждение за нараняване, причинено от движещи се части на машината.
	Не използвайте работни ръкавици при работа с машината!
	Не работете под въздействието на упойващи вещества или лекарства!
	Сканирайте QR кода и потърсете инструкциите на вашия език.
	Маркировка CE: Продуктът отговаря на директивите на Европейската общност.

	Не изхвърляйте устройството в смесените битови отпадъци.
	Предайте опаковките за рециклиране.

3.4 Допълнителни указания за лентовите триони

ПРЕДУПРЕЖДЕНИЕ: За ваша собствена безопасност, преди да използвате лентовия трион, прочетете инструкцията за употреба

1. Не отстранявайте заседналият материал, докато лентата не спре напълно.
2. Поддържайте правилна настройка на машината, особено напрежението на лентата. Редовно проверявайте водача на лентата и лагерното направление.
3. Нагласете положението на водача на лентата според височината на материала.
4. Уверете се, че материалът е здраво притиснат към работната маса по време на рязане.
5. Използвайте подаващо устройство за водене на материала; избягвайте да доближавате ръцете си до лентата на триона.
6. Избягвайте прекомерно налягане върху режемия материал, за да предотвратите претоварване на машината.
7. Когато машината не се използва, оставете лентата отпусната; преди да започнете работа, винаги я натягайте.

3.5 Електрическо свързване на

Внимание! Всякакви промени в електрическото свързване и веригата могат да се извършват само от квалифициран електротехник в съответствие с всички приложими разпоредби и стандарти.

Внимание! Не свързвайте машината към електрозахранването, докато не е готова за пускане в експлоатация.



Изисквания към електрическата верига

Внимание! Тези изисквания се отнасят за верига, в която ще работи едновременно само една машина. За свързване на машината към обща верига се консултирайте с квалифициран електротехник. Уверете се, че веригата е правилно оразмерена за безопасна работа.

Тази машина е конструирана за работа с заземен захранващ ток. Захранващата верига включва всички електрически устройства между машината и прекъсвача или предпазителите в сградата. Захранващата верига на тази машина трябва да бъде оразмерена така, че да издържа безопасно на тока при пълно натоварване за продължителен период от време.

Изисквания за заземяване и щепсел

Предупреждение! Ако машината не е правилно заземена и свързана към електрозахранването, може да възникне опасност от токов удар, пожар или повреда на машината.

Тази машина е оборудвана със захранващ кабел със заземяване. Щипката трябва да се включва само в подходящ контакт, който е правилно инсталиран и заземен в съответствие с всички местни разпоредби и стандарти. Не променяйте доставката на щипката!

Не използвайте машината, ако захранващият кабел или щепселът са повредени. Всички ремонти могат да се извършват само от квалифициран електротехник!

3.6 Околна среда

Не изхвърляйте уреда в смесените битови отпадъци. Електрическите уреди трябва да бъдат правилно изхвърлени в пунктове за събиране на електрически отпадъци. Предайте аксесоарите и опаковките за правилно рециклиране. Спазвайте разпоредбите, валидни във вашата страна.



4 Описание на уреда

Разгледайте изображенията по-долу и се запознайте със съдържанието на опаковката, както и с посочените части и функции на уреда.

4.1 Съдържание на опаковката

- | | |
|--------------------------------------|--------------------------------|
| A. Корпус на лентовата трион | F. Винт за натягане на лентата |
| B. Чугунена маса с вложка за лентата | G. Изравнителен винт с лост |
| C. Водача за надлъжна линия | |

D. Надлъжна линия с носеща конструкция

E. Магнитна прахова камера

H. Винтове (4) и стопери (4) за закрепване на масата към шпилката на рамката на лентовия трион

I. Шестограмни ключове: 3, 4, 5, 6 мм

J. Ключове: 10, 13 мм

K. Ръководство за експлоатация (не е показано на снимката)



A



B



C



D



E



F



G



H





J

4.2 Допълнителни аксесоари (продават се отделно)

- A. LAGUNA Основа за V10 и G8
- B. LAGUNA Допълнителна маса за V10
- C. LAGUNA Мобилен комплект колела за V10
- D. IGM Carbon FORCE SKIP Лента за трион 1784 мм – 6 x 0,65 мм 4 Три (не е показана на снимката)
- E. IGM Carbon FORCE REGULAR Лента за трион 1784 мм - 8 x 0,65 мм 8Три (не е показана)
- F. IGM Carbon FORCE REGULAR Лента за трион 1784 мм - 10 x 0,65 мм 6Три (не е показана)
- G. IGM Carbon FORCE REGULAR Лента за трион 1784 мм - 13 x 0,65 мм 6 Три (не е показана)



A



B



C

4.3 Описание на частите на машината

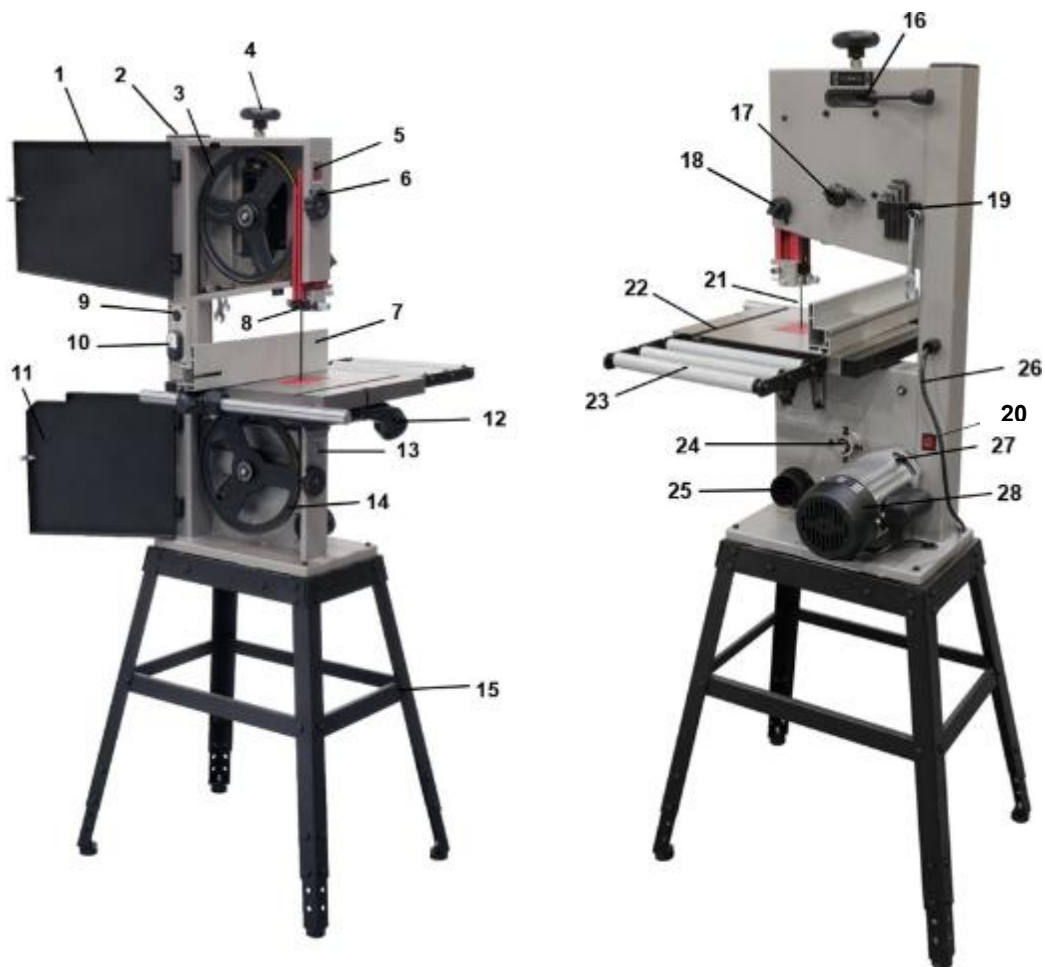

1 – Горна врата

2 – Капак на колоната

3 – Горно колело

4 – Винт за натягане на лентата

5 – Прозорец за проверка на правилното водене на лентата на триона

6 – Заклучване на капака

7 – Надлъжно линейка

8 – Водач на лентата

9 – Изключвател на осветлението

10 – Изключвател на захранването

11 – Долна врата

12 – Аспирация

13 – Прозорец за проверка на правилното водене на лентата на триона

14 – Долно колело

15 – Основа (по избор)

16 – Ръкохватка за бързо освобождаване на напрежението на лентата

17 – Винт за регулиране на направлението на лентата

18 – Настройка на височината на рязане

19 – Държач за инструменти

20 – Предпазен прекъсвач

21 – Лента за рязане

22 – Чугунена маса

23 – LAGUNA Допълнителна маса за V10

24 – Вал на долното колело

25 – Аспирация

26 – Захранващ кабел

27 – Винт за закрепване на мотора

28 – Мотор

Лентовата трион няма много части. Основните части са описани в това ръководство. Ако не сте запознати с лентовата трион, отделете време да прочетете тази част и се запознайте с машината.

1. Горна врата

Осигурява достъп до горното колело.

2. Капак на колоната

Предотвратява проникването на замърсявания в машината.

3. Горно колело

Колело в горната половина на машината, по което се движи лентата на триона.

4. Винт за натягане на лентата

Натяга и отпуска напрежението на лентата за рязане. Завъртането по часовниковата стрелка я натяга. Завъртането обратно на часовниковата стрелка я отпуска.

5. Прозорец за проверка на правилното натягане на лентата

Позволява на оператора безопасно да наблюдава натягането на лентата на триона.

6. Заклучване на вратата

Закрепва вратичката, за да не се отвори по време на работа.

7. Надлъжно линийка

Води и фиксира режещия материал, осигурява правилни и прецизни разрези, особено при надлъжно рязане и прерязване, и помага за компенсирание на отклонението на лентата на триона. Линията е закрепена с три винта към шарнир, който се плъзга по водача. Водачът е закрепен към предната част на масата

Водачът е закрепен към шарнира за закрепване на линията с два винта с щифтове, които позволяват страничното придвижване на линията по масата в зависимост от извършваната работа. Линията може да се монтира в ниско или високо положение.

8. Водач на лентовата трион

Налични са два комплекта водачи на лентата на триона, един над и един под масата. Целта на водачите е да осигурят стабилност на лентата на триона и да минимизират нейното движение наляво/надясно и напред/назад. Водачите над масата са закрепени към вал с вертикална настройка. Горните водачи са регулируеми, така че да се намират точно над режещия се материал. Това осигурява максимална стабилност на лентата на триона. Водачите имат вложки, които могат да се регулират така, че разстоянието да е почти нулево.

9. Превключвател за осветление

Включва и изключва осветлението на лентовия трион

10. Превключвател за захранване

Включва и изключва лентовия трион. Горното бутонче – включване, долното бутонче – изключване.

11. Долна вратичка

Осигурява достъп до долното колело.

12. Аспирация

Отвор за свързване на маркуч за отсмукване на прах.

13. Прозорец за проверка на правилното натягане на лентата

Позволява на оператора безопасно да следи натягането на лентата на триона.

14. Долно колело

Колело в долната част на машината, около което се движи лентата на триона.

15. Основа (продава се отделно)

Опционална основа за повдигане на лентовия трион.

16. Ръкохватка за бързо отпускане на напрежението на лентата

Бързо освобождава напрежението на лентата за рязане. Тази лост се намира на задната страна на лентовия трион. Тази лост е удобен начин за бързо освобождаване на напрежението на лентата за рязане и значително ускорява смяната на лентата за рязане.

17. Винт за регулиране на направлението на лентата

Винтът за регулиране на направляването на лентата се намира на задната страна на лентовия трион и служи за регулиране на направляването на лентата. След приключване на регулирането винтът трябва да бъде затегнат.

18. Настройка на височината на рязане

Горната водача на лентата за рязане е закрепена към вала на водача, който е регулируем по височина. След регулиране на височината на водачите валът се фиксира в дадената позиция с помощта на фиксиращ винт.

19. Държач за инструменти

Служи за закрепване на инструменти, които могат да бъдат необходими за поддръжка и настройка.

20. Предпазен прекъсвач

При отваряне на вратата на лентовата трион предпазният прекъсвач може да прекъсне захранването в случай на авария.

21. Лента

Лента за рязане, която реже материала

22. Маса

Масата носи материала и може да се накланя, за да се извършват разрези под различни ъгли. От дясната страна на лентата за рязане има канал, който служи за водене на ъгломера. В средата се намира вложка на масата, през която преминава лентата на триона. Ако лентата на триона се отклони от центъра, тази вложка на масата я предпазва от повреда, тъй като е мека и не би трябвало да повреди лентата на триона. Масата също така е снабдена с регулируема линия. Двете страни на масата са свързани с гайка и винт, които предотвратяват деформацията на масата. Гайката и винтът трябва винаги да бъдат монтирани в масата и могат да бъдат отстранени само при демонтаж или монтаж на лентата на триона.

23. LAGUNA Допълнителна маса за V10 (продава се отделно)

Опционален ролик, който помага при разтоварването на нарязания материал.

24. Комплект колело с гайка на вала

Осигурява сглобката на колелото.

25. Аспирация

Отвор за свързване на маркуч за прахоулавяне

26. Захранващ кабел

Кабелът, който захранва машината

27. Гайка за отпускане на напрежението на задвижващия ремък

Освобождава напрежението на ремъка.

28. Двигател

Лентовата трион е оборудвана с мотор. Той задвижва долното колело чрез задвижващ ремък.

Защитни капаци

По време на работа пилното острие може да бъде много опасно, затова откритите му части трябва да бъдат сведени до минимум. Машината се доставя с капак за пилното острие.

Механизъм за накланяне и натягане

Горното колело е закрепено към механизма за накланяне и натягане. Този механизъм регулира колелото, така че да може да се настрои воденето на лентовия трион. Това се постига с помощта на винтова дръжка на задната страна на машината, която натиска механизма и регулира оста на колелото, така че то да се движи успоредно с долното колело.

Втората функция е натягането на лентата, което се постига чрез вертикално регулиране на горното колело. Винтът за натягане на лентата се намира в горната част на машината. Машината е оборудвана с механизъм за бързо освобождаване на лентата за рязане, който се намира на задната страна на машината и освобождава напрежението от лентата, за да се ускори нейното изваждане и поставяне. Механизмът е оборудван с пружина, която помага за поддържане на постоянно напрежение, когато лентата се разтяга и свива в резултат на топлината, възникваща при рязане.

5 Сглобяване

Приблизително време за монтаж и настройка: **15 мин**

5.1 Разпаковане

При разопаковането отделете машината и всички доставени части от опаковъчните материали. Проверете дали някой от детайлите не е повреден. Ако има повреди в резултат на транспортирането, незабавно се свържете с доставчика си.

За разопаковането на машината ще ви са необходими ножици за ламарина, нож и гаечен ключ.

ЗА РАЗПАКОВАНЕ, НАСТРОЙКА И МОНТАЖ СА НУЖНИ ДВЕ ЛИЦА.

Забележка: Машината е тежка и ако имате каквито и да било съмнения относно описаната процедура, потърсете професионална помощ. Не се опитвайте да извършвате действия, които считате за опасни или за които нямате физическа способност.

С помощта на ножици за ламарина отрежете лентата, която закрепва машината към палетата (ако е поставена).

ПРЕДУПРЕЖДЕНИЕ: ТРЯБВА ДА ПРОЯВЯВАТЕ ГОЛЯМА ВНИМАТЕЛНОСТ, ТЪЙ КАТО ЛЕНТИТЕ СЕ РАЗКЪСВАТ И МОГАТ ДА ПРИЧИНЯТ ТРАВМИ.

Вашата лентова трион ще бъде изпратена в специална опаковка, състояща се от високоустойчива картонена кутия и вътрешна полистиролна пълнеж.

1. Изберете място за машината с твърда, равна повърхност (работна маса, стойка или под), което се намира в пространство с достатъчно място (минимум 1 м) от всички страни на машината за рязане на големи или дълги материали.
2. Изравнете машината така, че по време на употреба реженият материал да не се насочва към коридори, врати или други работни пространства, където могат да се намират хора. Не поставяйте и не използвайте машината във влажна или мокра среда.
3. При необходимост закрепете машината с винтове (не са включени в комплекта) в 4-те отвора в основата на машината.
4. За да се постигне най-добра производителност и безопасност, лентовият трион трябва да бъде включен директно в специален заземен електрически контакт, който се намира в обхвата на доставения захранващ кабел на машината. Използването на удължител не се препоръчва. Вижте раздела с информация за безопасността.
5. Отворете картонената кутия и извадете всички свободни части и полистирол.
6. Наклонете опаковката настрани и извадете лентовия трион от опаковката. Ще са ви необходими две или повече лица, тъй като лентовият трион е тежък.
7. Извадете долния стиропор и извадете частите, които могат да са опаковани под лентовия трион и опаковката.

5.2 Бързо стартиране на

Това кратко ръководство не е инструкция за употреба. За конкретни операции прочетете цялото ръководство, потърсете обучение от опитни оператори и се консултирайте с други източници, като инструкции, специализирани списания или уебсайтове.

Ако искате да режете дълъг материал, използвайте цилиндрична стойка за неговата опора.

Ако използвате нов трион, направете първите две или три рязания бавно с лек натиск и удвойте обичайното време за рязане. ТАКА НОВАТА ЛЕНТА ЗА РИЗАНЕ ЩЕ СЕ РАБОТИ И ЩЕ ОСИГУРИТЕ КАЧЕСТВОТО И ДЪЛГОЛЕТИЕТО НА ЛЕНТАТА ЗА РИЗАНЕ.

Операторът извършва типичните операции по монтаж и рязане, посочени по-долу:



ВНИМАНИЕ! Никога не оставяйте лентовия трион да работи без надзор. Когато не го използвате, изключете го от захранването и освободете напрежението на лентата.

1. Сглобете правилно лентовия трион и допълнителните принадлежности.
2. Носете предпазни средства: предпазни очила, предпазни слушалки и никакви широки дрехи.
3. Уверете се, че материалът е подходящ за рязане.
4. Уверете се, че водачът на лентата на триона е настроен точно над режемия материал (разстояние 6,35 мм).
5. Проверете лентата на триона дали не е скъсана, затъпена или неправилно натегната.
6. С помощта на натяжния винт или лоста регулирайте натягането на лентата, така че да съответства на ширината на използваната лента.
7. Завъртете ръчно горното колелце и настройте водача на лентата, така че лентата да остане в центъра.

8. Настройте водача на лентата и лагерното направление възможно най-близо до режещия материал (разстояние 1,59 мм).
9. Нагласете линията и направляващата шина. Уверете се, че лентата и линията са под прав ъгъл спрямо масата.
10. Уверете се, че са настроени желаните обороти.
11. Уверете се, че лентовият трион е поставен върху стабилна повърхност и е включен в заземен контакт 230 V.
12. Свържете захранващия кабел и включете машината. Проверете лентовия трион и лентата, за да се уверите, че са правилно настроени и регулирани.
13. Обозначете линията на рязане: използвайте молив или маркер.
14. Настройте линията или ъгломера: за прави или ъглови разрези.
15. Включете триона. Оставете го да достигне пълни обороти преди рязане.
16. Бавно придвижвайте материала. Използвайте и двете ръце и дръжте пръстите си далеч от лентата на триона; ако е възможно, използвайте подавачи. Оставете лентата на триона да работи – не я натискайте.
а.СЪВЕТИ: Използвайте лента за рязане, подходяща за съответния материал. При остри завои правете облекчаващи разрези. Поддържайте материала в равномерно положение върху масата през цялото време.
17. След рязане изключете машината и я изключете от електрическата мрежа. Изчакайте лентата да спре напълно.
18. Почистете масата.
19. Ослабете натягането на лентата, ако няма да използвате триона за по-дълго време, като по този начин ще удължите живота на лентата.

5.3 Монтаж



ПРЕДУПРЕЖДЕНИЕ Не монтирайте машината в среда с опасност от взрив!

- Изберете място за монтаж с свободно пространство от поне 1 метър около машината, в зависимост от размера на обработваните детайли.
- Уверете се, че пода е равен и достатъчно здрав, за да може машината да стои равномерно на четирите си крака.
- На мястото трябва да има електрически контакт, приставка за отстраняване на стружки и достатъчно осветление.



ПРЕДУПРЕЖДЕНИЕ

НЕ СВЪРЗВАЙТЕ МАШИНАТА КЪМ КОНТАКТА, ДОКАТО НЕ Е ЗАВЪРШЕНА ИНСТАЛАЦИЯТА И МОНТАЖЪТ!



ПРЕДУПРЕЖДЕНИЕ

МАШИНАТА Е ТЕЖКА! ЗА МОНТАЖА СА НУЖНИ ДВЕ ЛИЦА!



ПРЕДУПРЕЖДЕНИЕ

В края на монтажа се уверете, че всички винтове и гайки са затегнати; в противен случай може да се стигне до разклащане на машината или до сериозни наранявания на оператора или други лица.

1. При избора на място за машината изберете място с твърда, равна повърхност (работна маса, стойка или под), което се намира в пространство с достатъчно място (минимум 1 м) от всички страни на машината за рязане на големи или дълги материали.
2. Изравнете машината така, че по време на работа реженият материал да не се насочва към коридори, врати или други работни пространства, където могат да се намират хора. Не поставяйте и не използвайте машината във влажна или мокра среда.
3. Веднага щом машината е на мястото си във вашата работилница, я изравнете с помощта на подложки, така че да не се движи по време на употреба. Ако е възможно, я закрепете с винтове (не са част от доставката) в 4-те отвора в основата на машината.

4. За да се гарантира оптимална производителност и безопасност, лентовият трион трябва да бъде свързан директно към специален заземен електрически контакт, който се намира в обхвата на доставения захранващ кабел. Не се препоръчва използването на удължител. Вижте частта с инструкциите за безопасност.

Монтаж на подставка и колелца

Тази лентова трион може да бъде закупена с опционална регулируема основа и колелца (всяка част се продава отделно). Ако не сте закупили основа, пропуснете тази част.

Затегнете ръчно всички винтове и гайки, докато не бъдете подканени да продължите.

1. Отворете кутията и извадете от нея всички части и монтажни материали.
2. Закрепете крачетата към долната част на удължителните крака (фиг. 1).
 - a. Закрепете предпазната гайка върху резбата.
 - b. Направете това за всички крака.



Фиг. 1

3. Прикрепете удължителната част към основната крака и я закрепете с четири винта с гайки. Затегнете здраво връзките с 13-милиметров ключ. Уверете се, че краищата на винтовете сочат навътре към конструкцията (фиг. 2).
 - a. Повторете тази процедура за всички крака.

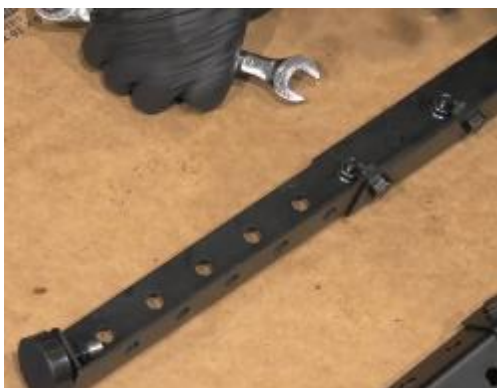

Фиг. 2

4. Закрепете горната опора към външната страна на двата крака с помощта на четири винта и гайки (фиг. 3, фиг. 4).
 - a. ЗАВЪРТЕТЕ ТЕЗИ ГАЙКИ НА РЪКА. ТОВА ЩЕ ПОЗВОЛИ РЕГУЛИРАНЕ НА КРАКАТА



Фиг. 3



Фиг. 4

5. Поставете къса разделителна греда в средата на краката и я закрепете с два винта и гайки (фиг. 5).
а. По същия начин постъпете и с останалите крака.

ЗАВЪРТЕТЕ ТЕЗИ ГАЙКИ НА РЪКА. ТОВА ЩЕ ПОЗВОЛИ РЕГУЛИРАНЕ НА КРАКАТА.



Фиг. 5

6. Поставете горните пречки под горната опора и над крака. Закрепете горните пречки към краката с помощта на два винта и гайки (фиг. 6, фиг. 7, фиг. 8).



Фиг. 6



Фиг. 7



Фиг. 8

7. Закрепете пречките от другата страна по същия начин и ги фиксирайте с винтове и гайки. Стойката трябва да изглежда подобно на фиг. 9.



Фиг. 9

8. Закрепете дългите пречки към вътрешната страна на краката с помощта на винтове и гайки (фиг. 10).



Фиг. 10

9. Поставете централните опори на мястото им и ги закрепете с винтове и гайки отпред и отзад. (Закрепването на централните опори се препоръчва, но не е задължително) (фиг. 12, фиг. 13).



Фиг. 11



Фиг. 12

10. Уверете се, че всички части и свързващи елементи са монтирани (възможно е да има излишни свързващи елементи).
11. С помощта на 13-милиметров гаечен ключ и торсионен ключ затегнете всички винтове, гайки и други свързващи елементи.

За по-лесно монтиране се препоръчва да подложите крака с някакъв материал, за да не се закача стойката за пода (фиг. 13).



Фиг. 13

12. Развийте винтовете от колелцата.
13. Поставете колелцето във вътрешността на крака и го подравнете с втория и третия долен отвор (фиг. 14).
14. Закрепете винтовете и ги затегнете с 13-милиметров гаечен ключ или гаечен ключ с накрайник (фиг. 14).
15. Повторете тези стъпки за всички колелца.



Фиг. 14



Фиг. 15

16. След като монтирате всички колелца, регулирайте изравнителните крачета така, че да са успоредни на колелцето, когато фиксаторът на колелцето е включен (лостът е нагоре) (фиг. 16). Стойката трябва да се движи свободно, без гумените крачета да докосват земята, когато фиксацията на колелцето е изключена (лостът е надолу).

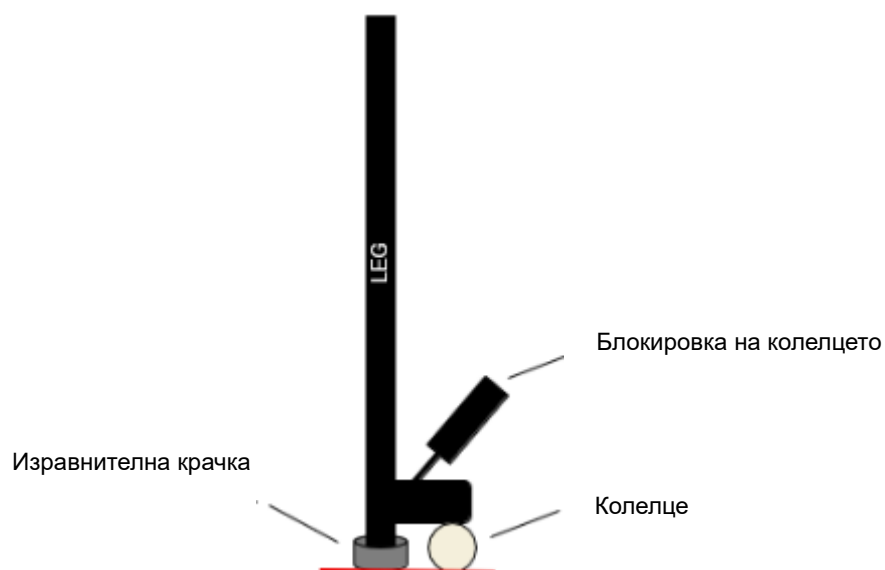

Фиг. 16

Уверете се, че всички крепежни елементи са затегнати и че фиксацията на колелцето е включена (лостът е вдигнат), за да не се движи стойката.

Монтаж на триона

ЗА ПРЕМЕСТВАНЕ НА ЛЕНТОВАТА ТРИОН СЕ НУЖДАЯТ ДВЕ ЛИЦА. ЛЕНТОВАТА ТРИОН Е ТЕЖКА!

ЛЕНТОВАТА ТРИОН ТЕЖИ

44 КГ. ИЗПОЛЗВАЙТЕ ПРАВИЛНА ТЕХНИКА НА ПОВДИГАНЕ, ЗА ДА ИЗБЕГНЕТЕ НАРАНЯВАНИЯ!

1. Отворете кутията и извадете от нея всички части и принадлежности.
2. Извадете лентовия трион от кутията. Препоръчваме да обърнете кутията на височина, за да можете да извадите триона.
3. Премахнете всички капаци и други части.
4. С помощта на друго лице повдигнете лентовия трион върху стойката и подравнете четирите ъгъла с отворите в стойката.
5. Намерете четирите винта, на които има две шайби и две гайки.
6. Поставете шайбата върху ъгловия отвор на лентовия трион и вкарайте винта в него. (Фиг. 17)



Фиг. 17

7. От долната страна поставете шайбата и двете гайки на долната част на винта. (Фиг. 18)



Фиг. 18

8. За затягане използвайте 10-милиметров ключ и гайка с вътрешен шестграм. Уверете се, че долната гайка е затегната, за да не се върти свободно горният винт.

Винт за натягане на лентата на триона

Поставете винта за натягане на лентата на отвора в горната част на машината.

Затегнете винта за натягане чрез въртене по часовниковата стрелка и го разхлабете чрез въртене обратно на часовниковата стрелка (фиг. 19).



Фиг. 19

Монтаж на масата

Масата се доставя с защитно смазочно средство по повърхността. Избършете масата с парцал и минерален бензин или WD-40, за да премахнете защитното смазочно средство.

1. Свалете червената вложка.
2. Поставете масата върху шпилката, като крайът с жлеба е обърнат в посока, обратна на машината. Препоръчително е един човек да държи масата, докато друг я закрепва (фиг. 20, фиг. 21).



Фиг. 20

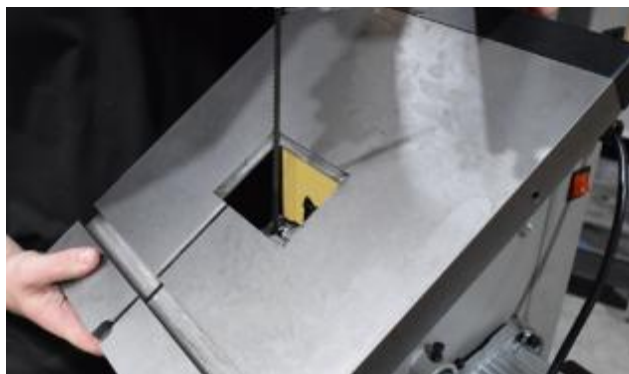

Фиг. 21

3. Изравнете монтажните отвори на въртящата се опора на масата.
4. Закрепете с четири винта и четири стопери. (фиг. 22)
5. За затягане използвайте 10-милиметров гаечен ключ или гаечен ключ с накрайник.

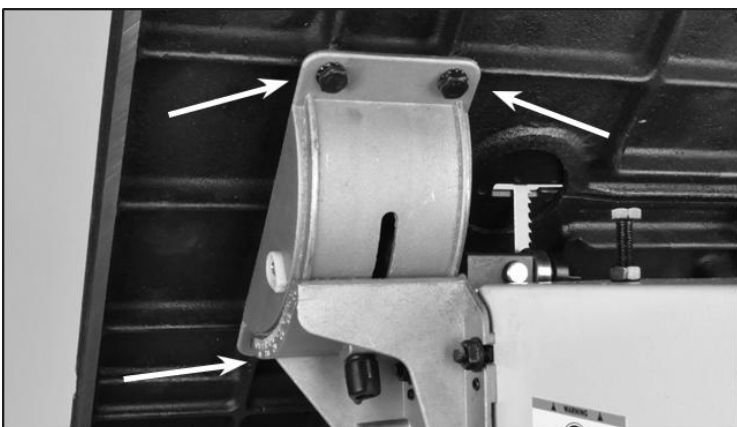

Фиг. 22

6. Поставете червената вложка така, че жлебът да сочи към предната част на триона (фиг. 23).

За извършване на необходимите регулировки използвайте 3,5-милиметров шестограмен ключ за ъгловите регулиращи винтове

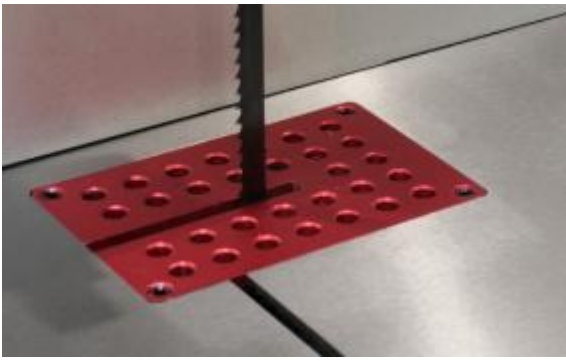

Фиг. 23

Монтаж на регулиращия винт

Изравнителният винт помага за поддържане на двете страни на масата в хоризонтално положение в областта на жлеба.

1. Поставете изравнителния винт през предния отвор в масата и поставете шайбата от горната страна (фиг. 24).
2. За да го затегнете, завъртете дръжката по часовниковата стрелка.

ЗАБЕЛЕЖКА: Изравнителният винт трябва да остава постоянно на мястото си и да се отстранява само при смяна на лентата на триона.



Фиг. 24

Монтаж на направляващата шина

Линията служи като водач, за да може операторът да извършва прави и прецизни разрези. Водачът позволява плавно движение и закрепване на линията (фиг. 28).

1. Отвийте по една гайка от всеки резба на направляващата шина.
2. Завийте останалите гайки на направляващата шина докрай към рамото на шпилката.
3. Плъзнете линията по направляващата шина и я поставете от вътрешната страна на лентата на триона (фиг. 25). Може да се наложи да разхлабите затягащия винт на линията.



Фиг. 25

4. Поставете направляващата шина на предния край на масата, плъзнете я навътре към лентата на триона и завийте гайките от другата страна (фиг. 26).
5. Затегнете гайките с 10-милиметров ключ (фиг. 27).



Фиг. 26



Фиг. 27



Фиг. 28

5.4 Настройка

Центриране на масата

Ако при първоначалния монтаж на масата лентата на лентовата трион не е центрирана спрямо въртящия се държач в масата, може да се наложи допълнително регулиране на положението на масата.

1. Разхлабете четирите гайки на долната опора на масата, които фиксират наклонящата се опора на масата и самата маса към рамката на лентовия трион.
2. Преместете масата настрани, ако е необходимо, докато лентата на триона не минава през центъра на вложката на масата.
3. Затегнете гайките на долната опора, които са били регулирани.



Фиг. 29

Наклон на масата

Масата се накланя в диапазон от 0 до 45 градуса, което позволява на оператора да реже под различни ъгли. ПРИ РЕЗАНЕ ПОД ЪГЪЛ ПРОЦЕДУРИРАЙТЕ ВНИМАТЕЛНО!

1. Разхлабете фиксатора за наклон на въртящата се опора на масата.
2. Настройте масата на желания ъгъл и затегнете фиксатора на наклона.

Въртящата се скоба е снабдена с ограничител за точни ъгли от 45°. При критични разрези проверете ъгъла с помощта на ъглови линейки или пробни разрези върху остатъци от дърво.

ПРИ РЕЗАНЕ ПОД ЪГЪЛ ИЗПОЛЗВАЙТЕ ЛИНИЯЛА В ДОЛНО ПОЛОЖЕНИЕ.

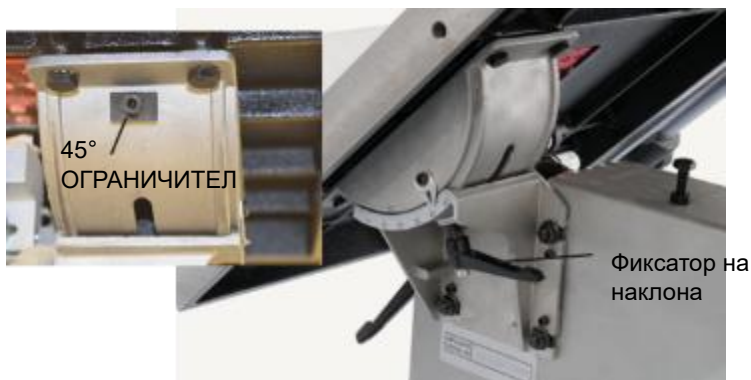

Фиг. 30

Настройка на позицията на линията

1. За да настроите положението на линията, разхлабете винта на линията, като го завъртите обратно на часовниковата стрелка.
2. Преместете водача в желаната позиция.
3. Затегнете винта на линията по часовниковата стрелка

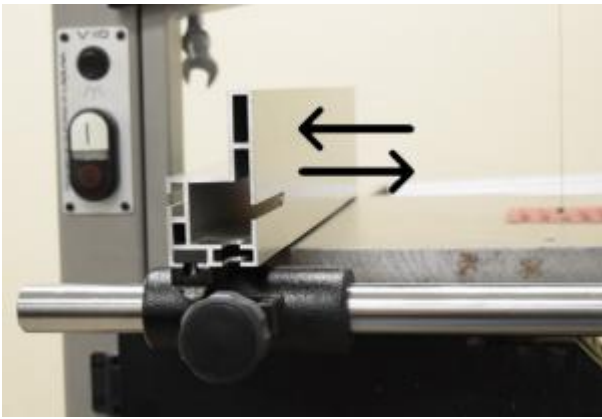

Фиг. 31

Настройка на линията от горна в долна позиция



ПРЕДУПРЕЖДЕНИЕ! МАШИНАТА НЕ ТРЯБВА ДА Е СВЪРЗАНА КЪМ ЕЛЕКТРИЧЕСКАТА МРЕЖА И ГЛАВНИЯТ ИЗКЛЮЧАТЕЛ ТРЯБВА ДА Е В ПОЛОЖЕНИЕ „ИЗКЛЮЧЕН“, ДОКАТО НЕ БЪДАТ ЗАВЪРШЕНИ ВСИЧКИ НАСТРОЙКИ.

Ако искате да промените положението на линията от горното към долното

1. Разхлабете двата шестостенни винта с помощта на 4-милиметров шестограмен ключ (фиг. 32).



Фиг. 32

2. Изместете линията от плата и я свалете от носещата шарнирна връзка. (Фиг. 33, Фиг. 34)



Фиг. 33



Фиг. 34

3. Завъртете линията на 90° надясно до долното положение и я вкарайте обратно в плочата (фиг. 35, фиг. 36).



Фиг. 35



Фиг. 36

4. Нагласете двата отвора и с помощта на шестограмен ключ отново затегнете двата шестограмни винта, за да се фиксира линията.
5. Уверете се, че линията е успоредна на лентата на триона и на канала на ъгловата линия; ако е необходимо, извършете регулиране на „преместването“ (фиг. 37).

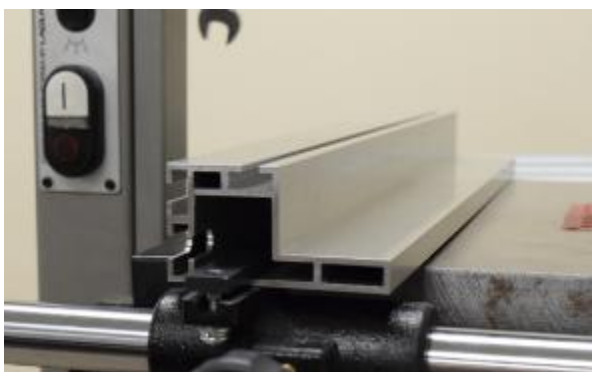

Фиг. 37

Изравняване на лентата на триона спрямо масата

1. Уверете се, че масата е настроена на 0° и не е наклонена нито наляво, нито надясно.
2. Поставете ъгломера върху лентата на триона и проверете дали лентата е под ъгъл 90° спрямо масата. Ако между лентата на триона и ъгломера има разстояние, както е показано (фиг. 38), следвайте стъпките по-долу.

Пролука между лентата и ъгломера



Рис. 38

3. Разхлабете гайката на винта на ограничителя на масата и завийте винта надолу, далеч от долната страна на масата (фиг. 39).
Центрирайте масата така, че ъгловият уред да е под ъгъл 90° спрямо лентата на триона.

4. Затегнете четирите гайки на шпиндела, които бяха разхлабени в частта „Центриране на масата“.
5. Проверете дали индикаторът за ъгъла на масата показва нула градуса на долната скала на шпилката.
6. Разхлабете винта, който държи индикатора, и ако е необходимо, го нулирайте.
7. С масата фиксирана под ъгъл 90° спрямо лентата на триона, регулирайте винта на ограничителя на масата нагоре или надолу, докато не докосне долната страна на масата (фиг. 39).

Винт на ограничителя

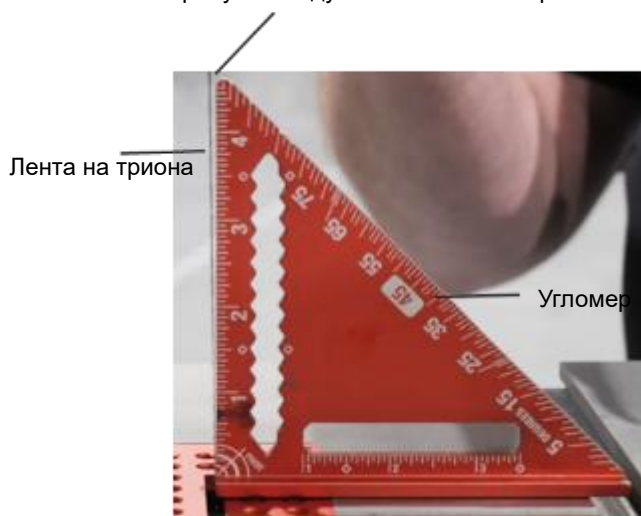

Фиг. 39

8. Затегнете отново контргайката на ограничителя на масата и се уверете, че ъгълът на масата спрямо лентата на триона е запазен на 90° (фиг. 40).

Винт на ограничителя на масата и фиксираща гайка



Рис. 40

Изравняване на линията спрямо масата

1. Уверете се, че масата е настроена на 0° и не е наклонена нито наляво, нито надясно.
2. Приложете ъгломера към линията и проверете дали линията е под ъгъл 90° спрямо масата. Ако има разстояние между линията и ъгломера, както е показано (фиг. 41), следвайте следните стъпки.

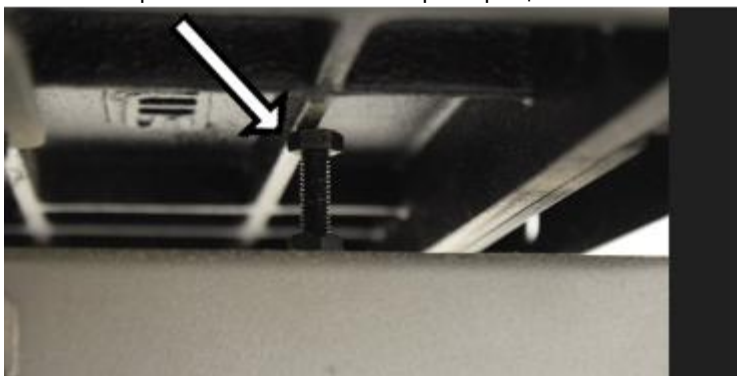
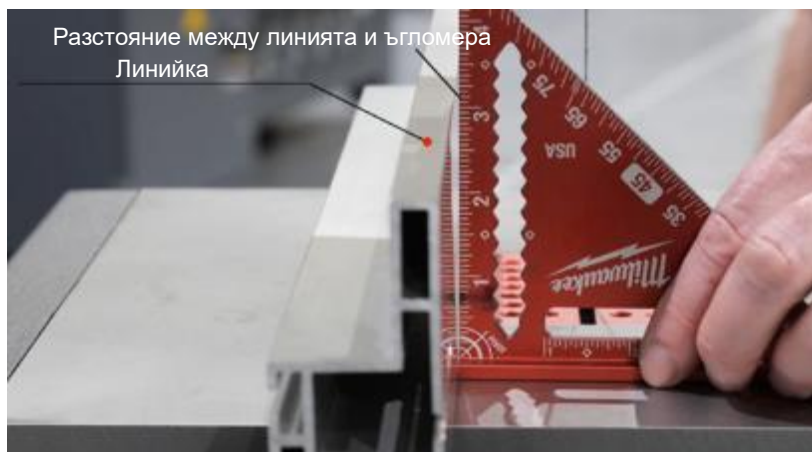

Фиг. 41

3. Под масата разхлабете една гайка на направляващата шина. Разхлабете винаги само една гайка (фиг. 42).
4. Повдигнете/спуснете линията, докато не се получи прав ъгъл, и затегнете гайката.

Гайката се намира под масата



Фиг. 42

5. Ако линията все още не е под прав ъгъл, разхлабете втората гайка и повторете стъпка 4.
6. Центрирайте линията, така че да е под ъгъл 90° спрямо масата.

Изравняване на задната част на лентата на триона под прав ъгъл спрямо масата



ПРЕДУПРЕЖДЕНИЕ! ИЗКЛУЧЕТЕ МАШИНАТА ОТ ЕЛЕКТРИЧЕСКАТА МРЕЖА И Я ИЗКЛУЧЕТЕ. НЕ ВКЛЮЧВАЙТЕ МАШИНАТА, ДОКАТО НЕ БЪДАТ ЗАВЪРШЕНИ ВСИЧКИ НАСТРОЙКИ.

При необходимост масата може да бъде настроена отново под ъгъл 90° спрямо задната част на лентата на триона с помощта на регулиращите винтове на шпиндела:

1. Разхлабете четирите гайки на долната скоба.
2. Поставете ъгломера върху масата срещу задната част на лентата на триона.
3. С помощта на 3-милиметров шестограмен ключ завъртете горните 2 регулиращи винта или долните 2 регулиращи винта и настройте положението на масата.

Регулирайте винаги само горните 2 винта или долните 2 винта. По този начин ще осигурите правилна настройка.

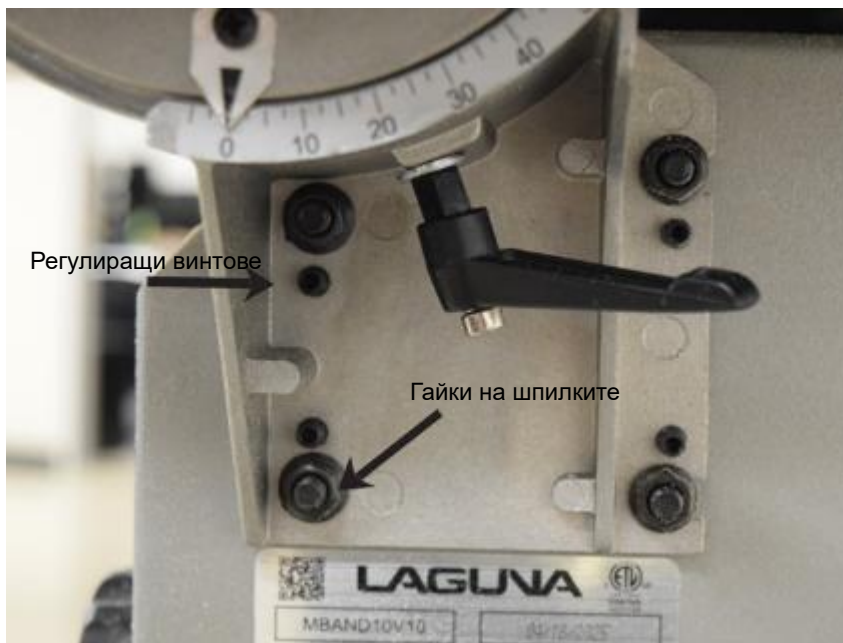

Фиг. 43

Чрез завъртане на регулиращите винтове масата се накланя плавно напред, назад и настрани.

4. Проверете дали ъгълът на масата и лентата на триона е 90°.
5. След настройка на 90° затегнете гайките на долната опора.

Лентата на триона трябва да бъде центрирана във вложката на масата.

Регулиране на лентата на триона



ПРЕДУПРЕЖДЕНИЕ! ИЗКЛУЧЕТЕ ЛЕНТОВАТА ТРИОН ОТ ЕЛЕКТРИЧЕСКАТА МРЕЖА. Лентовият трион е монтиран фабрично. Преди употреба се препоръчва да проверите изравняването на лентовия трион. Уверете се, че горните и долните водачи на лентовия трион са настроени в посока, обратна на лентовия трион.

1. Отворете горната и долната вратичка.
2. Разхлабете гайката, като я завъртите обратно на часовниковата стрелка (фиг. 44).
3. Завъртете винта за регулиране на водача на лентата за рязане, като същевременно внимателно завъртате горното колелце с ръка (фиг. 44).

-Завъртете винта по часовниковата стрелка, за да преместите лентата на триона в посока, обратна на вратичките.

-Завъртете винта обратно на часовниковата стрелка, за да преместите лентата на триона към вратите.



Рис. 44

4. Проверете изравняването на лентата през страничния прозорец. Завъртете колелцето поне три пъти или докато лентата не се центрира (фиг. 45, фиг. 46)



Фиг.45 – Правилно

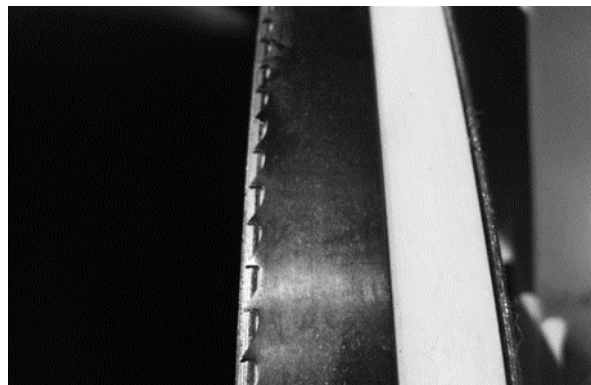

Фиг.46 – Неправилно

5. След като лентата е центрирана, затегнете гайката и затворете капака.

ЗАБЕЛЕЖКА: Ленти с ширина 1/8" (3,18 мм) трябва да имат дебелина от 0,46 мм до 0,51 мм, за да се ограничат проблемите с центрирането, които са често срещани при тази ширина.

ЗАБЕЛЕЖКА: Долното колело е предварително настроено в завода и всякакви промени по него трябва да се извършват едва след като прочетете цялото това ръководство и разберете инструкциите. В противен случай може да се стигне до повреда на машината.

Настройка на натягането на лентата



ВНИМАНИЕ! Винаги натягвайте лентата, когато задният лост за бързо освобождаване е в положение „ON“.

В противен случай може да се получи недостатъчно натягане на лентата за рязане или повреда на механизма за натягане. (Фиг. 48)

ЗАБЕЛЕЖКА: Отпуснете / превключете натяжната лост в положение „OFF“ само с цел подмяна на лентата за рязане или удължаване на нейния експлоатационен живот, ако трионът няма да се използва за по-дълго време.

Настройте напрежението на лентата за рязане чрез завъртане на винта за натягане на лентата за рязане в горната част на триона (фиг. 48).

Чрез завъртане на копчето по часовниковата стрелка напрежението на лентата за рязане се увеличава, а чрез завъртане против часовниковата стрелка – намалява.



Фиг. 47



Рис. 48

Настройка на водачите на лентата

Тази лентова трион е оборудвана с бързо регулируеми сачмени лагери на водачите на лентата, които позволяват бързо и лесно регулиране на лентата. Веднага щом лентата е правилно центрирана върху задвижващите колела, лагерите на водачите могат да бъдат регулирани. Регулиране на водачите на лентата:

Горни водачи:

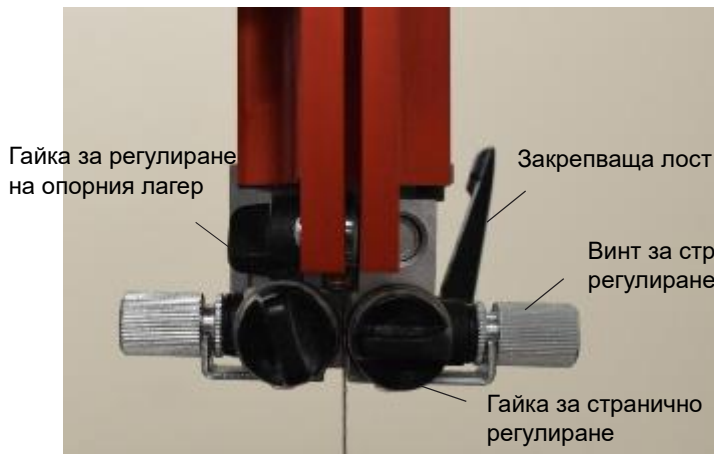

Фиг. 49 – Горни водачи (изглед отпред)



Фиг. 50 – Горни водачи (изглед отзад)

1. Разхлабете фиксиращата лост.
2. Преместете водача напред/назад, така че страничният лагер да се намира точно зад зъбите на лентата на триона (около 1,59 мм) (фиг. 51)



Рис. 51

3. След като приключите, затегнете фиксиращия лост.
4. Разхлабете гайката за фиксиране на опорното лагерно гнездо.
5. Настройте винта за регулиране на опорния лагер така, че между лагера и лентата на триона да има разстояние от 0,79 мм. (по часовниковата стрелка = към лентата на триона; обратно на часовниковата стрелка = от лентата на триона) (фиг. 52)

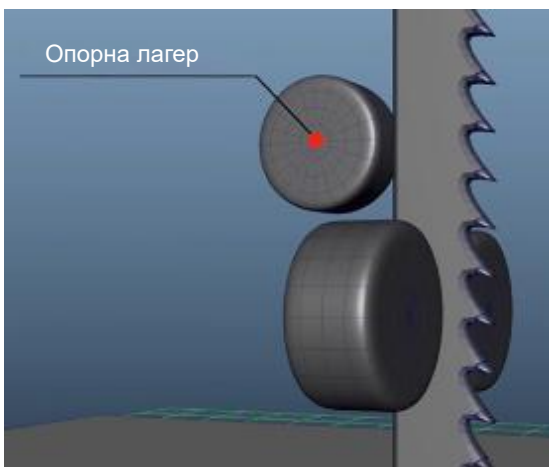

Фиг. 52

6. Затегнете контргайката за регулиране на опорния лагер.
7. Разхлабете двете гайки за странично регулиране.

8. Настройте страничните регулиращи винтове така, че и двата лагера да имат отстъп от 0,79 mm (приблизително дебелината на лист хартия) от лентата. (по часовниковата стрелка = към лентата; обратно на часовниковата стрелка = от лентата) (Фиг. 53)

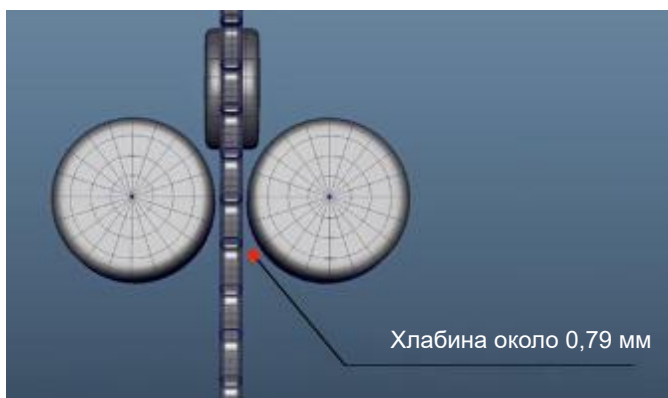

Фиг. 53

Лагерите не трябва да се въртят постоянно по време на работа на лентовата трион.

Долни водачи:

1. Разхлабете долната фиксираща лост.
2. Преместете водача напред/назад, така че страничният лагер да се намира точно зад зъбите на лентата на триона (около 1,59 mm).
3. Закрепете лоста.
4. Разхлабете долната фиксираща гайка за регулиране на опорния лагер.
5. Настройте долния винт за регулиране на опорното лагер, така че лагерът да е на разстояние 0,79 mm от лентата. (по часовниковата стрелка = към лентата; обратно на часовниковата стрелка = от лентата)
6. Затегнете гайката за фиксиране на опорния лагер в зафиксирана позиция.
7. Разхлабете двете долни гайки за странично регулиране.
8. Ръчно преместете водачите, така че разстоянието между двата лагера и острието да бъде 0,79 mm (приблизително дебелината на лист хартия). (по часовниковата стрелка = към лентата; обратно на часовниковата стрелка = от лентата)
9. Затегнете двете долни странични фиксиращи гайки в зафиксирано положение.



Рис. 54

Настройка на капака на лентата

ЗАБЕЛЕЖКА: Преди рязане настройте горната водача на около 6,35 mm над горната повърхност на рязания материал. По този начин ще осигурите най-добър контрол над лентата на триона.

1. Разхлабете фиксиращия винт за регулиране на височината на водача.

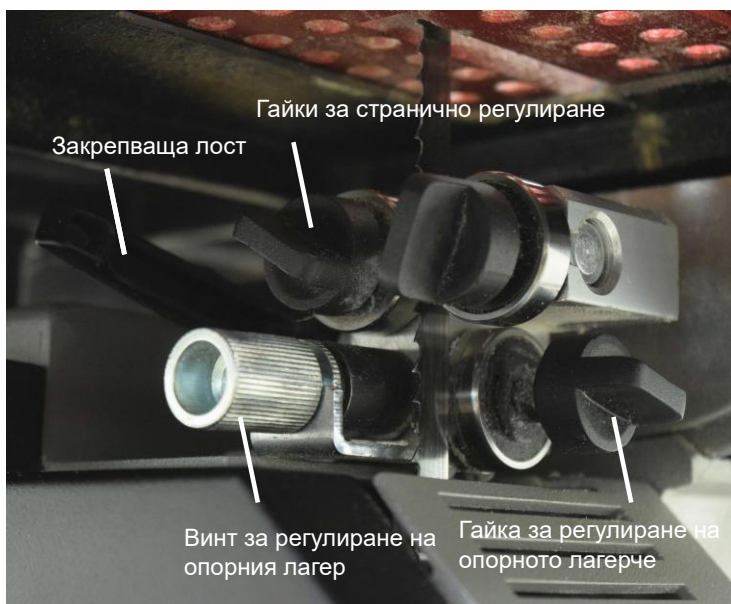

Фиг. 55

2. Чрез завъртане на регулиращия винт на водача повдигнете или спуснете водача до желаната височина над масата или материала (фиг. 55).

Препоръчва се разстояние от 6,35 mm между водача и материала (фиг. 56).

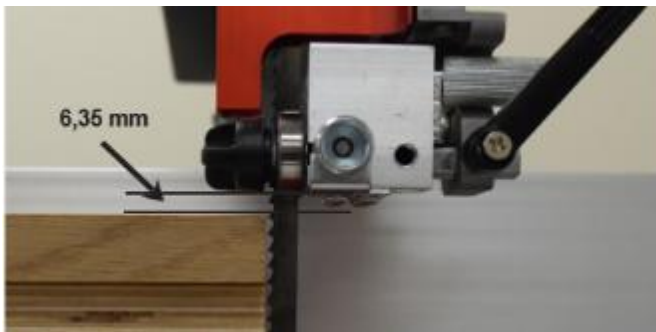

Фиг. 56

3. След като лагерите на направляващото устройство са правилно разположени, затегнете фиксиращия винт за регулиране на височината на водача, който сте отпуснали в първата стъпка.



Фиг. 57

Промяна на скоростта на лентата на триона и настройка на натягането на задвижващия ремък

Тази лентова трион има две скорости на лентата: висока и ниска. Вижте фиг. 58. Тази илюстрация се намира и от вътрешната страна на долната вратичка.

ЗАБЕЛЕЖКА: Лентовата трион се доставя в режим на висока скорост.

Долното задвижващо колело има две ремъчни шайби, а валът на двигателя има две ремъчни шайби. Ремъкът минава около двете ремъчни шайби.

За ВИСОКА СКОРОСТ поставете ремъка на задните ремъчни шайби на двигателя и колелото (позиции 1 до 2). Тази настройка е идеална за обикновено рязане на дърво и композитни материали. Лентовата трион се доставя в режим на висока скорост.

За НИСКА СКОРОСТ монтирайте ремъка на предните ремъчни колела на двигателя и колелото (позиции 3 до 4). Тази настройка е най-подходяща за рязане на твърди материали, като по-дебело дърво. За ефективно рязане използвайте подходящия тип лента за рязане.

Промяната на скоростта на лентата за рязане и настройката на натягането на ремъка се извършват чрез завъртане на задния мотор.

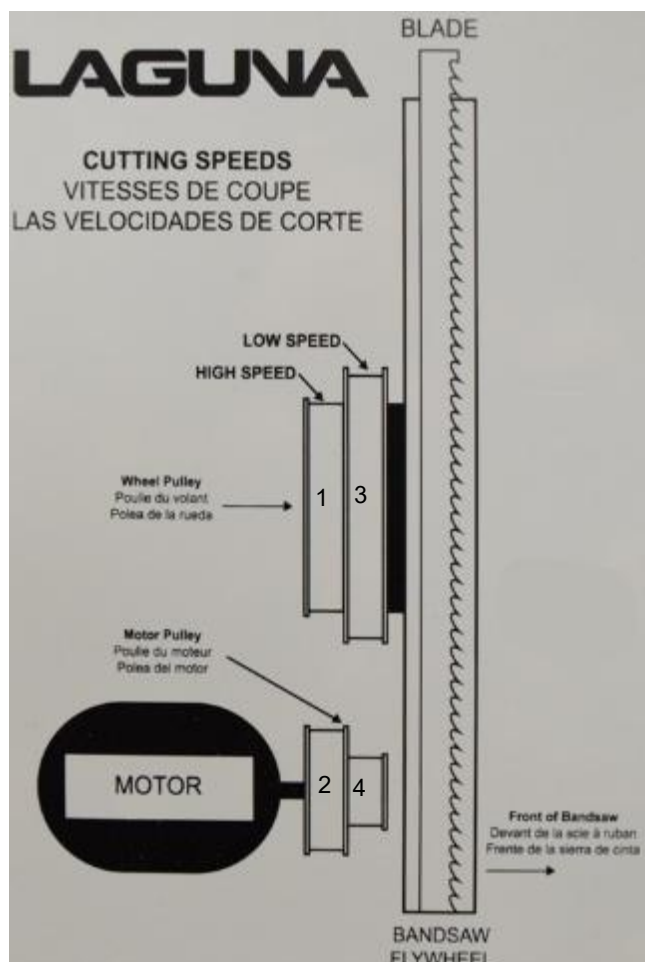

Фиг. 58

Промяна на оборотите на ножовете:

1. Разхлабете горния винт за закрепване на мотора и завъртете мотора, за да се освободи напрежението върху задвижващия ремък (фиг. 59)



Винт за закрепване на двигателя

Фиг. 59

2. Настройте положението на ремъка според желаната скорост на лентата.

3. Напрегнете задвижващия ремък така, че да има провис от 9,53 mm до 12,7 mm. Избягвайте прекомерно напрежение, за да предотвратите повреда на ремъка, ремъчните шайби и двигателя (фиг. 60).

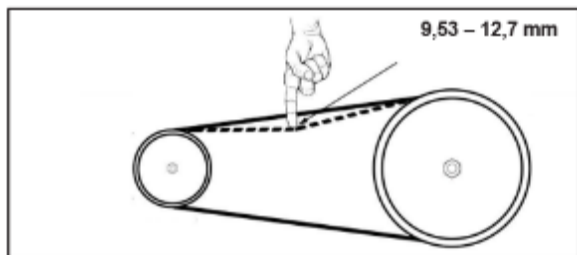

Фиг. 60

4. Затегнете винта за закрепване на двигателя, за да го фиксирате и да регулирате натягането на задвижващия ремък.

Подмяна на задвижващия ремък на двигателя

ПРЕДИ СМЯНА НА ЗАДВИЖВАЩИЯ РЕМЪК НА МОТОРА ОТКЛУЧЕТЕ МАШИНАТА ОТ ИЗТОЧНИКА НА ЗАХРАНВАНЕ. ПРЕКЪСВАЧЪТ НА ТРИОНА ТРЯБВА ДА Е В ПОЛОЖЕНИЕ „OFF“ (ИЗКЛЮЧЕН) ПРЕЗ ЦЯЛОТО ВРЕМЕ НА НАСТРОЙВАНЕТО.

Смяна на задвижващия ремък:

1. Освободете напрежението на лентата на триона и я изместете от долното колело или я свалете напълно.
2. Разхлабете винта за закрепване на двигателя и завъртете двигателя, за да се освободи напрежението на задвижващия ремък (фиг. 61).

ЗАБЕЛЕЖКА: Маркирайте горната част на двигателя в близост до винта, за да можете лесно да идентифицирате точката на натягане на ремъка

3. Свалете стария ремък от ролките.
4. С помощта на клещи за С-скоби или еластични пръстени (не са включени в комплекта) отстранете фиксиращата скоба в средата на колелото.
5. Внимателно разтегнете фиксиращата скоба навън с клещите и я извадете. НЕ СЧУПВАЙТЕ СКОБАТА. НЕ ПРИЛАГАЙТЕ ГОЛЯМА СИЛА ПРИ ИЗВАЖДАНЕТО ѝ.
6. Бавно издърпайте колелото от долния вал.
7. Поставете новия ремък на желаната ролка и следвайте стъпките в обратен ред. За различни скорости преминайте към горепосочената част.
8. Преди да монтирате отново и да напрегнете ремъка, уверете се, че ребрата на задвижващия ремък са правилно поставени в ремъчната шайба.
9. Напрегнете задвижващия ремък така, че провисването му да бъде между 9,53 mm и 12,7 mm



Винт за закрепване на двигателя

Рис. 61



Фиг. 62

Подмяна на гумената лента на чугуеното колело

Гумената лента е пръстен, който се поставя върху колелото и служи като защитен слой между лентата на триона и колелото. Този пръстен се износва при употреба и може да се наложи да бъде сменен.

Демонтаж на старата гума

1. Освободете напрежението на лентата за рязане.
2. Преместете лентата за рязане от диска или я свалете напълно.
3. С помощта на шпатула повдигнете гумената лента от колелото.
4. Обиколете колелото с шпатулата и освободете гумената лента.
5. Използвайте шпатулата като лост, за да свалите лентата от колелото.
6. Почистете канала с разтворител за лакове.

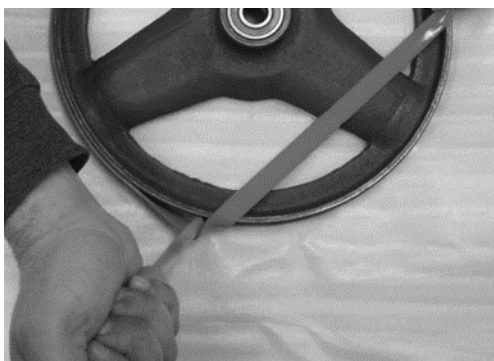

Фиг. 63

Монтаж на нова гумена лента:

1. Потопете новата лента за 1–5 минути в топла вода, за да стане по-еластична.
2. Изсушете добре гумената лента и я нахлузете върху джантата, докато е още топла.
3. Нахлузете лентата в канала на джантата, като започнете отгоре. За да поставите лентата върху джантата, може да се наложи да използвате шпатула или кръгъл инструмент. **ВНИМАВАЙТЕ ДА НЕ ПРОБИЕТЕ ЛЕНТАТА. ПОКРИВАНЕТО НА ОСТРИЕТО НА ШПАТУЛАТА С ЧИСТА КЪРПА МОЖЕ ДА НАМАЛИ РИСКА ОТ ПРОРЕЗВАНЕ.**

СМЯНА НА ЛЕНТАТА

Тази лентова трион е фабрично оборудвана и настроена с универсална лента за рязане на дърво. При смяна на лентата е необходимо да се следват следните инструкции:



ВНИМАНИЕ! Изключете машината от електрозахранването, за да не се включи случайно по време на смяната на лентата за рязане.

1. Освободете напрежението на лентата за рязане с помощта на бързозакопчаващата се лост.

2. Свалете вложката на масата.
3. Свалете надлъжната линия и водача от масата.
4. Извадете регулиращия винт на масата от жлеба на масата.
5. Отворете горния и долния капак на колелата.
6. Отместете горните и долните водачи на лентата за рязане от страните и задната част на лентата за рязане.

Вложка на масата



Рис. 64



ВНИМАНИЕ! ЛЕНТАТА ЗА РИЗАНЕ Е ОСТРА, БЪДЕТЕ ВНИМАТЕЛНИ ПРИ РАБОТА С НЕЯ! ЗА БЕЗОПАСНА РАБОТА НОСЕТЕ РЪКАВИЦИ, УСТОЙЧИВИ НА ПРОРЕЗВАНЕ

7. Извадете лентата за рязане от горното колело, след което я прокарайте през горните водачи на лентата, канала на масата, долните водачи на лентата, левия канал в колоната и през долното колело.
8. Монтирайте новата лента за рязане в обратен ред на стъпки 1–7. Уверете се, че зъбите на лентата за рязане са насочени надолу и към вас към масата.
9. Центрирайте лентата на двете колела.
10. Напрегнете лентата, като преместите лоста за бързо освобождаване в положение ON
11. Завъртете лентата, проверете нейното положение и ако е необходимо, я регулирайте. Продължавайте да въртите лентата, докато тя не се позиционира правилно.
12. Затворете и закрепете двете капаци на колелата.
13. Поставете отново изравнителния винт на масата и предната направляваща шина.
14. Настройте водачите на лентата на триона.
15. Затегнете натягането на лентата на триона.
16. Включете отново захранването.

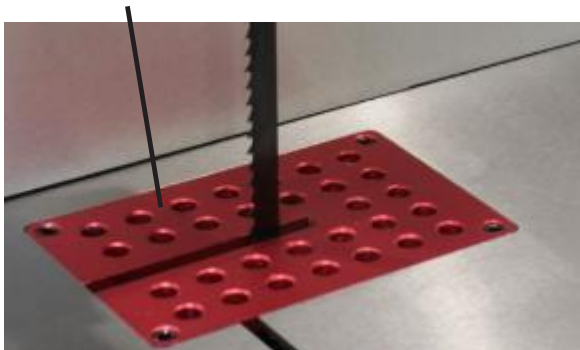

Рис. 65

5.5 Пробна работа

Преди пускане на машината

Преди да използвате триона, прочетете и разберете инструкцията за експлоатация.

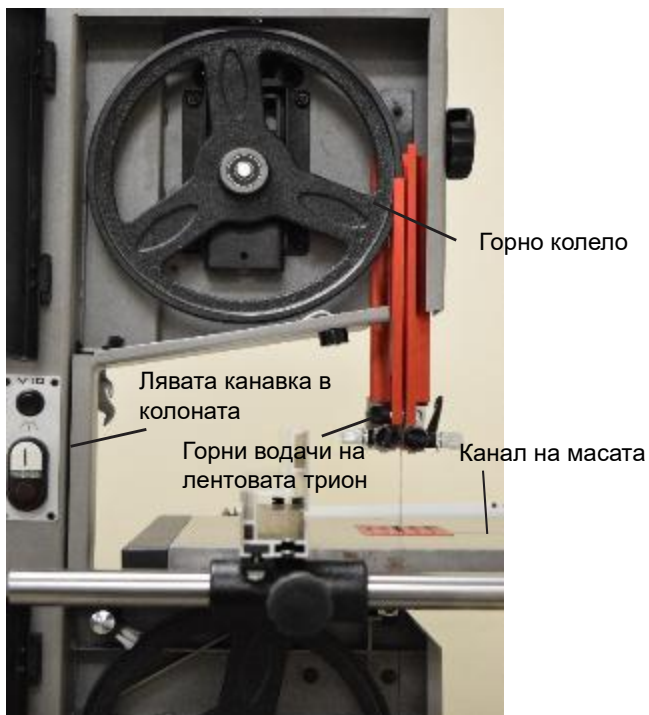
1. Ако не сте сигурни как да използвате лентовия трион, посъветвайте се с квалифициран специалист.
2. Осигурете правилно заземяване и електрическа инсталация в съответствие с предписанията.
3. Никога не работете под въздействието на алкохол или наркотици, нито когато сте уморени.
4. Използвайте средства за защита на очите, слуха и дихателните пътища.
5. Свалете бижутата и вратовръзките си и си навийте ръкавите.
6. Винаги носете капците на лентовата трион.
7. Зъбите на лентата за рязане трябва да са насочени надолу; поставете капака плътно до материала.
8. Уверете се, че лентата на триона е правилно натегната и водена.
9. Уверете се, че горните и долните водачи са правилно регулирани и закрепени.
10. Уверете се, че е избрана желаната скорост и задвижващият ремък е здраво закрепен на ремъчните колела.
11. Уверете се, че ъгломерът е настроен на 0°.
12. Проверете материала, за да се уверите, че е подходящ за рязане.
13. Очертайте линията на рязане: Използвайте молив или маркер.
14. Използвайте подходящ тип и размер на лентата за рязане.
15. Свържете триона към електрическата мрежа.
16. Включете осветлението на лентовия трион.
17. Включете машината, като натиснете бутона ON.
18. Дръжте ръцете си на безопасно разстояние от лентата на триона.
19. Дръжте материала здраво; подпрете неравния материал.
20. В края на рязането използвайте подаващото устройство за материал.
21. Придвижвайте материала плавно с умерена скорост.
 - а. Ако използвате нов лент, направете първите два или три разреза бавно с лек натиск и удвойте обичайното време за рязане. По този начин ще привикнете новия лент. Така ще осигурите качеството и дълготрайността на лентата за рязане.
22. Изключете триона и изчакайте лентата да спре, преди да извадите отрязания материал.
23. Изключете триона и изчакайте лентата да спре, преди да отстраните остатъците от материала.
24. Проверете материала
25. Ако няма проблеми и не е необходимо да се правят корекции, трионът е готов за употреба.

5.6 Експлоатация

Използване на лентовата трион

Лентовите триони са идеални за рязане на криви и прави линии, включително надлъжно рязане. Лентовите триони имат следните характеристики:

- Те са по-безопасни от радиалните триони благодарение на режещата сила, насочена надолу, което намалява отката.
- Идеални са за дебел материал и за минимизиране на отпадъците, особено при скъпи материали.
- Повърхностната обработка е по-груба в сравнение с други триони, но използването на лентата за трион Laguna Resaw King подобрява качеството на рязане, намалява отпадъците и има по-дълъг експлоатационен живот.



Фиг. 66

Техники за надлъжно рязане

Надлъжното рязане се извършва по дължината на влакната на дървото; сред обичайните видове са надлъжни, наклонени, конусни и разрязващи разрези. Две методи за прави разрези:

- Едноточково водене: Позволява компенсирание на отклонението на лентата на триона; полезно с практика, но не е идеално за прецизност.
- Надлъжна водача: Препоръчва се за точност и ефективност, особено при повтарящи се разрези.

Избор на лента за трион

Използване на таблицата с радиуси

Ако сте начинаещи в използването на триона, погледнете таблицата с радиуси (контури), за да изберете правилния размер на лентата за рязане на криви. Тези таблици, които можете да намерите в книги за дървообработване, статии и върху опаковките на лентите за рязане, предлагат общи насоки за това колко остри криви може да се справи всяка лента за рязане. Въпреки че се различават леко и не са напълно точни поради различията в трионите и операторите, те са полезна отправна точка.

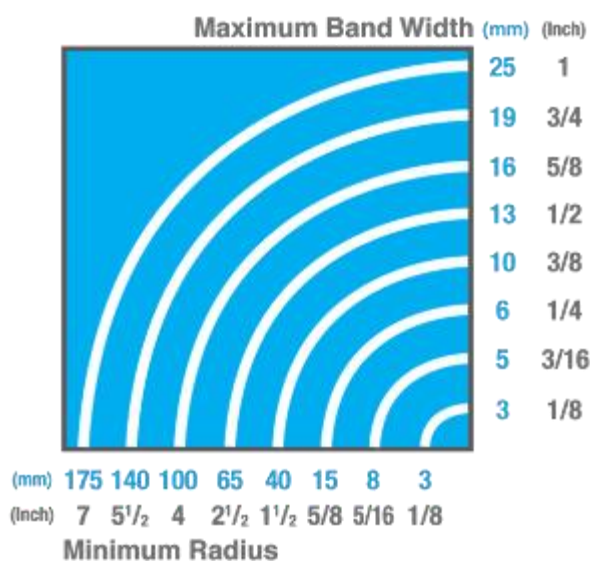

Фиг. 67

По-долу са посочени различни размери и типове лентови триони

1. 1/4" 6 TPI. Това е малък, агресивен лентов трион, подходящ за остри криви и бързо рязане, при което добрият външен вид на разреза не е важен.
2. 1/4" 14 TPI. Това е малък, фин лентов трион, подходящ за сравнително остри разрези, при които външният вид на повърхността е важен, но скоростта на рязане е по-малко важна.
3. 1/2" 3 TPI. Това е универсална лента за трион, която може да реже големи радиуси и къси участъци от прави рези. Резът е бърз, а повърхностната обработка на реза е лоша.
4. 3/4" 3 TPI. Това е универсална лента за трион, която се използва за прави рези и е подходяща за големи радиуси.
5. 1" 2 TPI. Това е лента за разрязване, която се използва за прави рези и е подходяща за обработка на фурнир.
6. Ако ще режете твърда дървесина или се нуждаете от отлична повърхностна обработка, трябва да обмислите закупуването на лентова пила Resaw King от компанията Laguna.

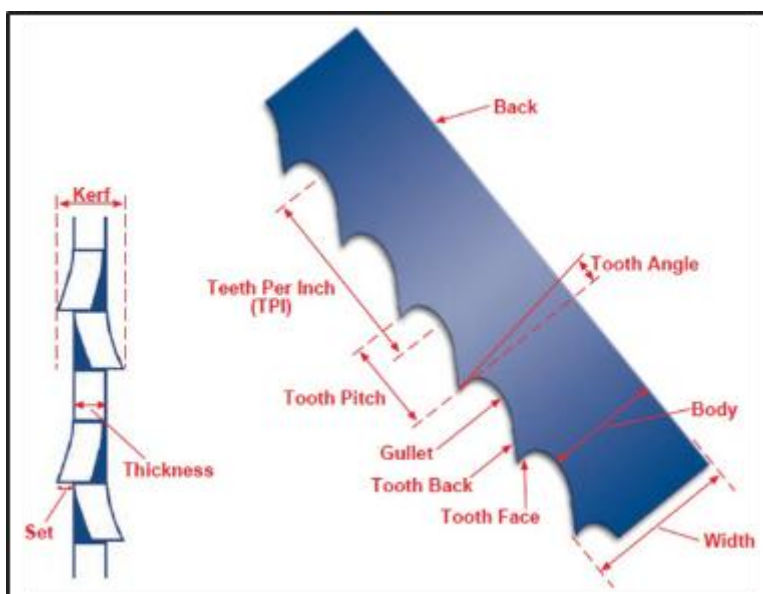

Фиг. 68

Bandsaw-blade tooth configurations

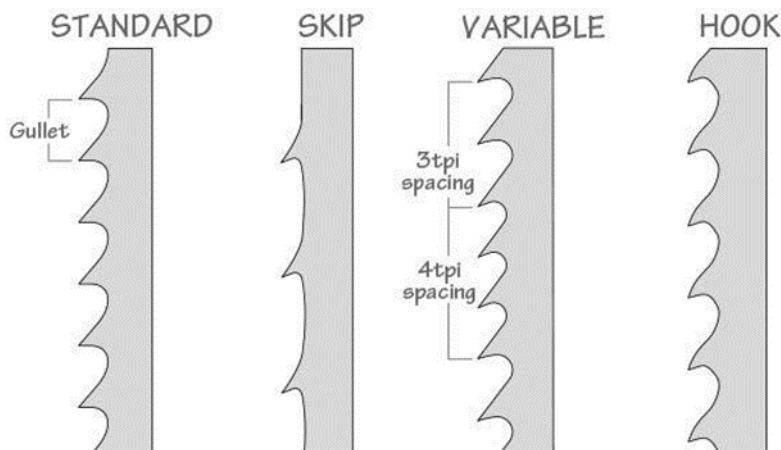

Фиг. 69

Как да навиете лентата за рязане

Без съмнение е по-трудно да се обясни как да навиете лентата за трион, отколкото да го направите на практика. По-долу обаче ще намерите лесни за разбиране инструкции за навиване на лентата за трион.

Първият метод

Облечени с дълги ръкави и ръкавици, дръжте лентата за трион пред себе си в една голяма линия, със зъбите насочени към вас. Поставете крак върху лентата за трион и я задръжте на земята. Хванете лентата за трион с двете ръце, с палците насочени навън, приблизително в позиция 10 и 2 часа (стъпка 1). Бавно завъртете горната част на лентата в посока, обратна на тялото (стъпка 2). При сгъването притегнете ръцете към себе си и образуйте две линии (стъпка 3). Продължете да въртите лентата, докато не образувате три линии.

Забележка: Препоръчително е да поставите лентата върху материал, който няма да повреди зъбците на лентата (дърво или картон). Краката служат за осигуряване на стабилност, а не за затягане на лентата, затова не прилагайте прекомерна сила, тъй като това може да доведе до повреда на зъбците/лентата. Снимките са показани без ръкавици, за да се види положението на ръцете/палците. Необходимо е да носите ръкавици, тъй като лентата може да причини наранявания.



Step 1



Step 2



Step 3



Done

Фиг. 70

Втори метод

Има още един вариант, който работи добре при малки ленти за рязане, но при по-големи ленти за рязане е просто невъзможен, освен ако не сте много едри и силни. Този метод работи по същия начин като метода по-горе, но вместо да държите лентата за рязане с две ръце, хванете лентата за рязане отгоре и задръжте долната част на лентата за рязане с крака (зъбите все още сочат далеч от вас). Хванете лентата с ръка и завъртете ръката така, че лакътът да сочи далеч от тялото (стъпка 1). Завъртете дланта към тялото на 180 градуса и продължете да я въртите, докато натискате лентата надолу (стъпки 2, 3 и 4). Лентата за рязане се сгъва на три кръга и остава да лежи плоско на земята (готово).

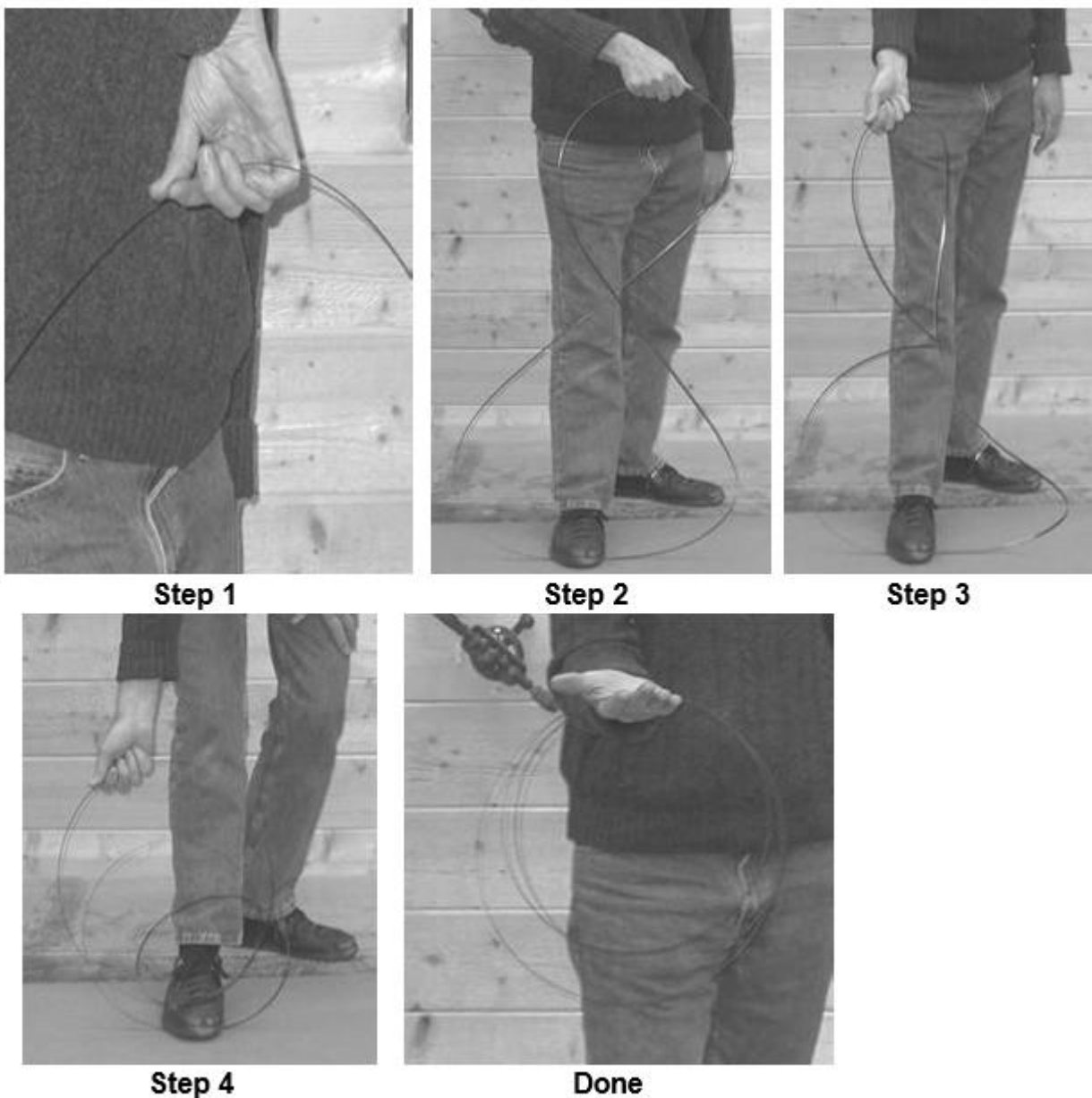

Фиг. 71

Трети метод

Методът с волана. Започнете с лентата пред себе си, сякаш държите волан с ръце в позиция на 12 и 3 часа. Едновременно завъртете лявата ръка нагоре, а дясната надолу. Веднага щом лентата започне да се сгъва, приближете ръцете една към друга и едновременно наклонете лявата ръка надясно, а дясната наляво. Лентата се сгъва на три линии. Вариант на този метод е да държите лентата както по-горе, но да завъртите и двете ръце навътре, така че да гледате към ставите си, и лентата отново се сгъва на три линии.



Step 1



Step 2



Step 3



Step 4



Done

Фиг. 72

6 Поддръжка и отстраняване на неизправности

Внимание! Преди поддръжка и проверка изключете машината от електрозахранването. Извършвайте поддръжка редовно.

Преди всяка употреба проверете дали някой от частите не е разхлабен или повреден и дали кабелът не е износен или повреден. Не използвайте машината, докато всички неизправности не бъдат отстранени.

След всяка употреба отстранете праха и други замърсявания от машината и околното пространство. Избършете машината с суха кърпа.

Редовната поддръжка ще осигури оптимална работа на машината. Моля, спазвайте тези процедури за поддръжка.

Неспазването на процедурите за поддръжка води до загуба на гаранцията.

Тази таблица за поддръжка се основава на 30 часа употреба:

Поддръжка	Честота	Подробности
Почистете лентовия трион	След всяка употреба	Премахнете стружките и замърсяванията от масата, лентата и колелата.
Проверете натягането на лентата	Преди всяка употреба	Уверете се, че лентата на триона е правилно натегната, за да бъдат разрезите прецизни.
Проверете износването на лентата за рязане	Всяка седмица	Проверете дали има видими признаци на затъпяване, пукнатини или повреди. При необходимост сменете лентата.

Смажете подвижните части	Веднъж месечно	Нанесете смазка върху водачите на лентата на триона, лагерите и другите подвижни части.
Проверете изравняването на колелата	Ежемесечно	Уверете се, че горните и долните колела са правилно изравнени за правилното водене на лентата.
Проверете електрическите компоненти	На всеки три месеца	Проверете захранващия кабел, превключвателя и мотора за признаци на износване или повреда.
Подмяна на лентата	При необходимост	Сменете лентата, веднага щом зъбите ѝ се затъпят или се повредят.
Проверете и регулирайте водачите на лентата	Ежемесечно	Уверете се, че водачите на лентата са правилно изравнени и настроени.
Проверявайте и почиствайте системата за събиране на прах	Ежемесечно	Проверете и почистете системата за събиране на прах, за да гарантирате нейното правилно функциониране.
Проверете изравняването на масата	На всеки три месеца	Уверете се, че масата е под прав ъгъл спрямо лентата на триона, за да бъдат разрезите прецизни.
Проверявайте задвижващия ремък	Всеки месец	Проверете износването и натягането на задвижващия ремък. При необходимост го сменете.
Почистете и проверете капаците на колелата	Ежемесечно	Почистете капаците на колелата и проверете за износване. При необходимост ги сменете.
Обща чистота	Ежеседмично	Поддържайте цялата лентова трион в чистота, за да предотвратите натрупването на замърсявания и прах.

Таблица за отстраняване на проблеми

Проблем	Възможни причини / мерки
Лентовият трион не стартира	<ol style="list-style-type: none"> 1. Проверете дали превключвателят за стартиране е изтеглен докрай. 2. Проверете дали жълтият предпазен щепсел е правилно закрепен. 3. Проверете свързването на захранващия кабел. 4. Изключете и включете отново прекъсвача. 5. Проверете дали напрежението е правилно.
Машината не спира	<p><i>Редки случаи: машината е проектирана да бъде устойчива на повреди.</i> <i>Изключете я от захранването и потърсете помощ.</i></p> <ol style="list-style-type: none"> 1. Дефектен прекъсвач – сменете го. 2. Вътрешният прекъсвач е дефектен – сменете го.
Двигателят се опитва да стартира, но не се върти	<ol style="list-style-type: none"> 1. Изключете захранването и опитайте да завъртите колелото на ръка; проверете дали нещо не е заседнало (прекалено стегнато кабелче, заседнало дърво). 2. Сменете дефектния кондензатор. 3. Сменете дефектния мотор.
Моторът прегрява	<p>Двигателят е снабден със защита срещу претоварване и се рестартира автоматично. Ако прегряването продължава:</p> <ol style="list-style-type: none"> 1. Проверете дали лентата на триона не е затъпена. 2. Избягвайте претоварване. 3. Проверете дали охлаждащият вентилатор и ребрата не са запушени. 4. Проверете температурата на околната среда.
Скрипящ звук	<ol style="list-style-type: none"> 1. Проверете люфта на охлаждащия вентилатор на двигателя. 2. Проверете лагерите. 3. Проверете задвижващия ремък. 4. Уверете се, че направляващите шини са правилно регулирани.
Зъбната греда в горната водача е прекалено стегната или хлабава	<ol style="list-style-type: none"> 1. Почистете и смажете. 2. Настройте зъбния механизъм 3. Сменете изкривения гребен.
Лентата на триона забавя скоростта по време на рязане	<ol style="list-style-type: none"> 1. Напрегнете хлабавия задвижващ ремък. 2. Сменете или заточете затъпения ремък. 3. Намалете хода. 4. Използвайте лента за рязане с подходящ брой зъби. 5. Почистете или сменете замърсените/маслени задвижващи ремъци. 6. Изравнете правилно водача.
Лентата не се задържа на чугунените колела	<ol style="list-style-type: none"> 1. Сменете повредения лентов трион. 2. Поправете корпусите, ако короната им е износена/повредена.
Лентата на триона се изкривява	Дефектна лента – сменете я.

Лентата издава тракащ звук	Неправилен завар – поправете заварката или сменете лентата.
Лентата прегрява	<ol style="list-style-type: none"> 1. Сменете или заточете затъпения лентов трион. 2. Използвайте лента с подходящ наклон. 3. Разхлабете прекалено стегнатите водачи. 4. Използвайте лента, подходяща за дадената твърдост на дървото. 5. Ако колелата са прекалено малки, използвайте по-тънък режещ лент.
Машината вибрира	<ol style="list-style-type: none"> 1. Изравнете отново машината. 2. Сменете повредения задвижващ ремък.
Лентата бързо се затъпява	<ol style="list-style-type: none"> 1. Неправилно настроени странични водачи или заден притискащ водач. 2. Неправилно водене. 3. Неправилен избор на лента за трион. Ако лентата е твърде тясна, тя ще се огъва по-лесно и качеството на рязането ще се влоши. 4. Разстоянието между зъбите е твърде малко (твърде много зъби на инч). 5. Някои видове дървесина много бързо затъпяват стоманената лента за рязане, особено тропическите твърди дървесини (тик, коа и др.). Лентата за рязане бързо се затъпява и от други видове дървесина с високо съдържание на силиций. 6. При някои екзотични дървесни видове краищата са боядисани. Боята е много абразивна и затъпява лентата. Препоръчва се да се отрежат боядисаните краища на дървесината.
Причини за скъсване на лентата	<ol style="list-style-type: none"> 1. Прекалено голяма дебелина на лентата спрямо диаметъра на колелото. 2. Дефектно заваряване. 3. Неправилно натягане, особено ако лентата е прекалено натяната; натяжната пружина вече не изпълнява функцията си. 4. След употреба се препоръчва натягането да се отпусне, особено през нощта (поставете видима бележка за това действие). 5. Неправилно изравняване на колелата. 6. Неравности по повърхността на колелото, например натрупване на стружки при рязане на смолисти материали. Тези проблеми можете да решите чрез настройка на машината, промяна на начина на нейното обслужване или подмяна на лентата. Винаги пробвайте само една промяна наведнъж.

ВНИМАНИЕ! ПРЕДИ ДА ИЗВЪРШИТЕ КАКВИТО И ДА Е НАСТРОЙКИ, ПРОЧЕТЕТЕ И РАЗБЕРЕТЕ ТЕЗИ СЪПКИ. ПРИ НЕСПАЗВАНЕ НА ТЕЗИ ИНСТРУКЦИИ МОЖЕ ДА СЕ СТИГНЕ ДО ПОВРЕДА НА МАШИНАТА.

РЕГУЛИРАНЕ НА ДОЛНОТО КОЛЕЛО

Настройката на изравняването на долното колело с горното колело коригира положението на лентата на триона и нейните колебания (вибрации), които са от решаващо значение за производителността и точността на лентовия трион.

Преди регулирането на долното колело напълно освободете напрежението на лентата на триона, за да осигурите правилното регулиране и да предотвратите повреда на машината.

Ако лентата на триона е изместена от оста на долното колело, но е правилно центрирана на горното колело, трябва да се регулира съоръжението с инерционния маховик. За по-лесно ориентиране използвайте позициите на циферблата на часовника (12, 3, 6, 9).



Фиг. 73

ЗАБЕЛЕЖКА: Маркирайте края на винта с бяла точка, за да можете визуално да следите колко е бил регулиран винтът.

Позициите 12 и 6 часа регулират положението на колелото напред и назад.

Позициите 9 и 3 часа регулират положението на колелото наляво и надясно.

Ако лентата на триона се измества на долното колело към вратата, следвайте следните стъпки. Това е много често срещан проблем с воденето на лентата на триона.

1. Освободете напрежението на лентата на триона.
2. Разхлабете фиксиращата гайка в положение 9 часа, за да освободите налягането.
3. Разхлабете фиксиращата гайка в положение 12 часа и завъртете винта с половин оборот.
4. Затегнете фиксиращата гайка в положение 6 часа и регулирайте винта на вала, докато не докосне регулиращия винт в положение 12 часа.
5. Затегнете и закрепете гайките.
6. Затегнете лентата на триона и регулирайте горното колело с помощта на регулиращия винт.
7. Завъртете ръчно горното колело, за да изравните лентата на триона.
8. Проверете дали лентата на триона изглежда както на фигура 75 и, ако е необходимо, повторете процедурата за регулиране.
9. За допълнително регулиране определете положението, в което трябва да бъде колелото, и регулирайте съответните винтове.



Фиг. 74 – Неправилно



Фиг. 75 – Правилно

Ако лентата на лентовия трион се люлее, следвайте тези стъпки:

1. Проверете лентата за рязане и се уверете, че е правилно заварена и лежи равномерно, когато е поставена върху масата.
2. Освободете напрежението на лентата за рязане.
3. Разхлабете фиксиращата гайка в положение 6 часа.
4. Разхлабете фиксиращата гайка в положение 9 часа и завъртете винта с половин оборот.
5. Разхлабете фиксиращата гайка в положение 3 часа и регулирайте винта така, че да докосва винта в положение 9 часа.
6. Затегнете и трите фиксиращи гайки.
7. Напрегнете режещия диск и регулирайте горното колело с помощта на регулиращия винт.
8. Завъртете ръчно горното колело и регулирайте лентата на триона.
9. Стартирайте лентовия трион и проверете движението и изравняването на лентата.
10. Ако движението се подобри, продължете с настройката.
11. Ако движението се влоши, изпълнете стъпки 3 и 4 в обратен ред.
12. Уверете се, че режещият диск е в центъра на вложката на масата (фиг. 77).



Фиг. 76

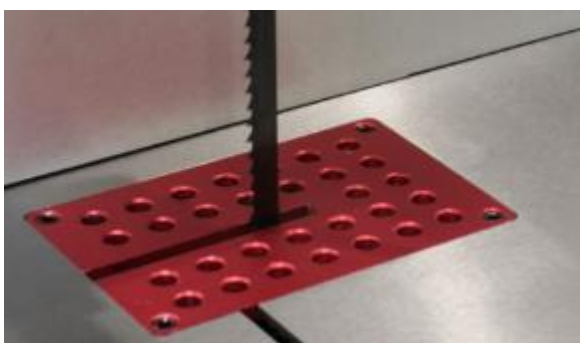

Фиг. 77

7 Аксесоари

Препоръчителните аксесоари са посочени на уебсайта на IGM.

Внимание! Монтирането на неодобрени аксесоари може да доведе до повреда на машината и сериозни наранявания. Използвайте само аксесоари, препоръчани за тази машина от IGM.

8 Свързване

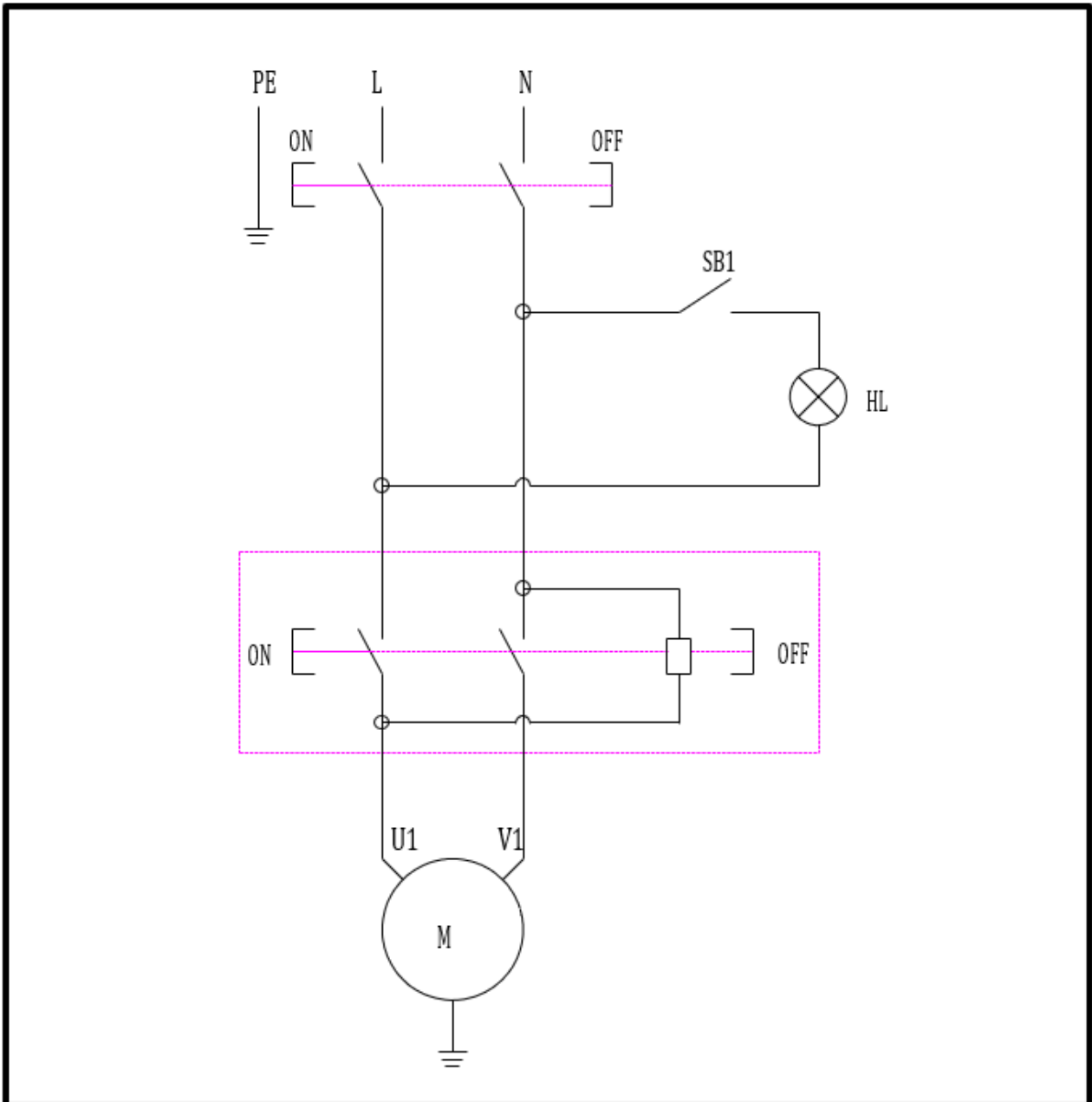

9 Списък с части

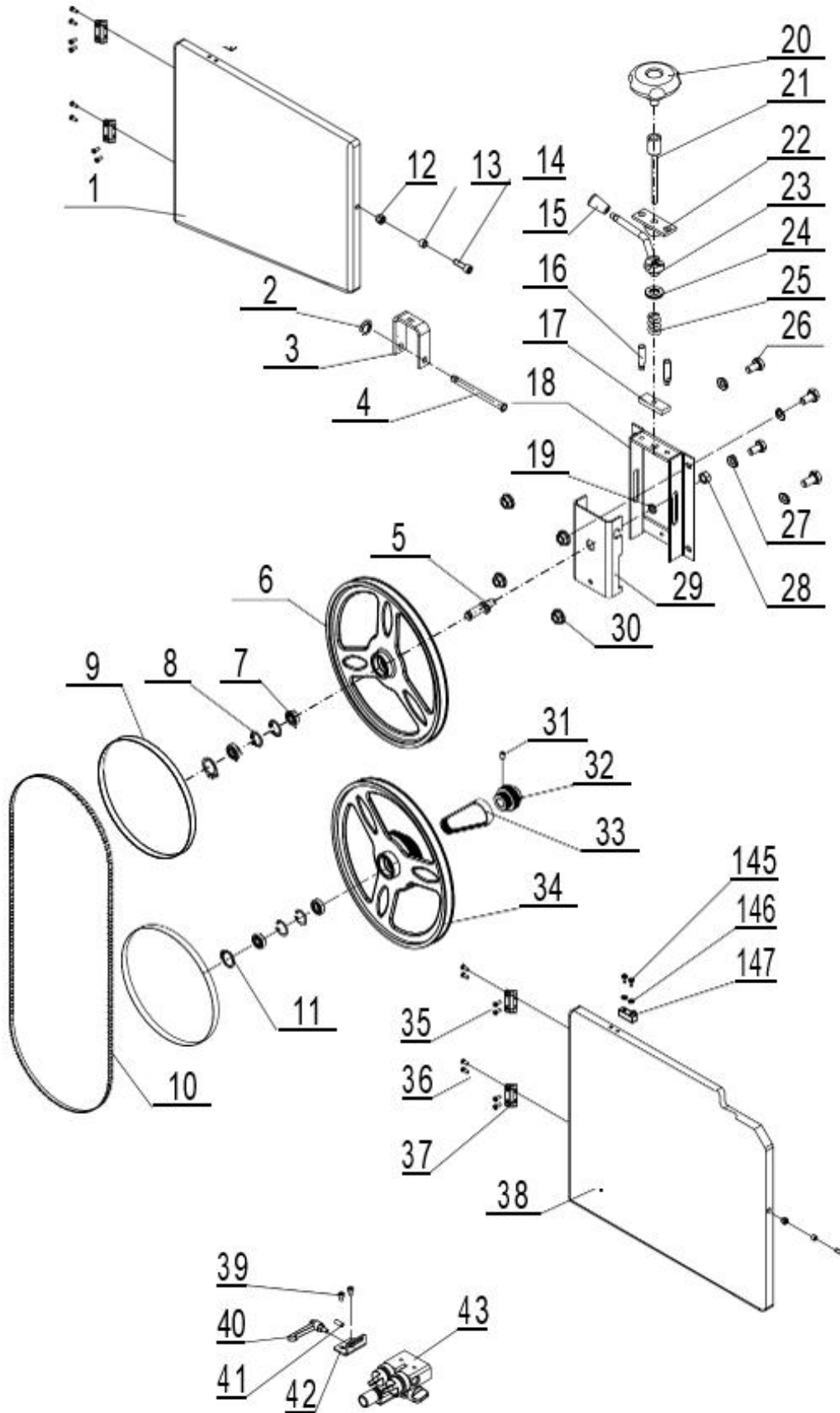

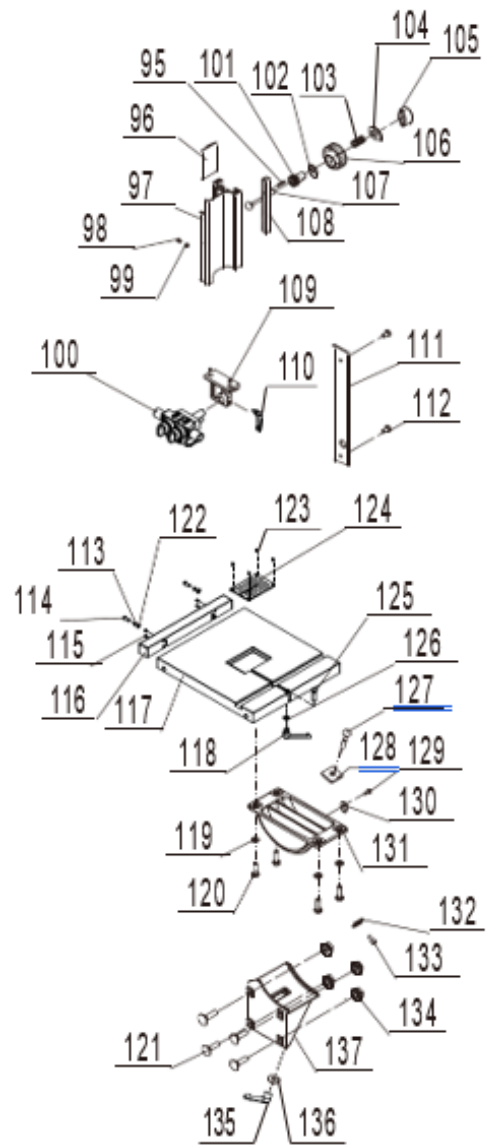
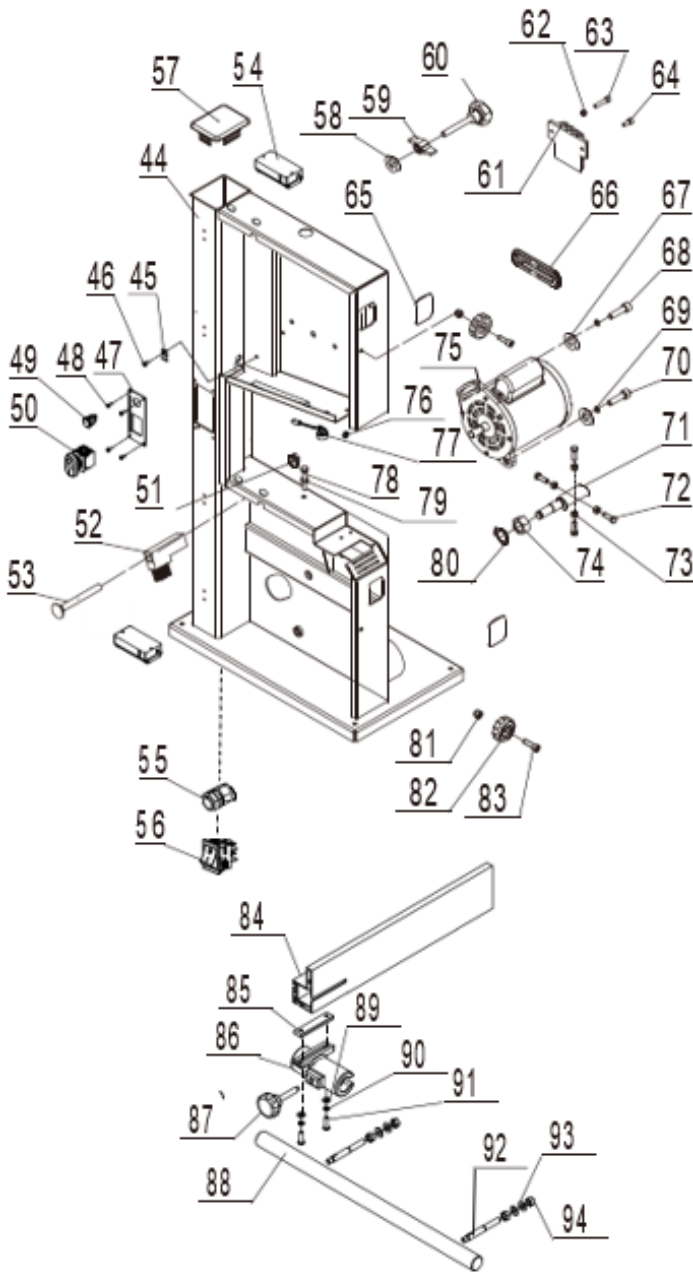

No.	Description	Part No.	Spec	Qty
PBAND10V-1	Upper door	1-JMBS1001013001D-001Z		1
PBAND10V-2	Retaining Ring	1-CLP6GB896B	6	1
PBAND10V-3	U-support	1-JMBS1001041003-001Z		1
PBAND10V-4	Guide bearing	1-JL22021002		1
PBAND10V-5	Upper wheel bearing	1-JMBS1001041001		1
PBAND10V-6	Upper wheel	1-JMBS1001021001A-001Z		1
PBAND10V-7	Bearing	1-BRG6001-2RSGB276	6001	4
PBAND10V-8	Retaining Ring	1-CLP28GB893D1B	28	4
PBAND10V-9	Rubber ring	1-JMBS1001020003		2
PBAND10V-10	Blade	1-JL22020001A		1
PBAND10V-11	Retaining rings for A bearing	1-CLP12GB894D1B	12	2
PBAND10V-12	Hexagonal Lock Nuts	1-M6GB889D1Z	M6	2
PBAND10V-13	Spacer	1-JMBS1001010008		2
PBAND10V-14	Hex Head Cap Screw	1-M6X25GB70D1Z	M6X25	2
PBAND10V-15	Handle Tube	1-JXPT1201020007-001S		1
PBAND10V-16	Positioning bolts	1-JMBS1001041010		2
PBAND10V-17	Locking plate	1-JMBS1001041004		1
PBAND10V-18	Tensioner Welding Assembly	1-JMBS1001041100-001Z		1
PBAND10V-19	Standard Spring Washer	1-WSH10GB93B	M10	1
PBAND10V-20	Tension handle	1-JMBS1001043001-001S		1
PBAND10V-21	Tension bar assembly	1-JMBS1001042000		1
PBAND10V-22	upper cam	1-JMBS1001041201		1
PBAND10V-23	Lower cam assembly	1-JMBS1001041300		1
PBAND10V-24	Bearing	1-BRG1528AXKASGB4605	1528AXKAS	1
PBAND10V-25	Press Spring	1-JMBS1001041002		1
PBAND10V-26	Hex Bolt	1-M6X12GB5783B	M6X12	4
PBAND10V-27	flat washer	1-WSH6GB97D1B	M6	4
PBAND10V-28	Hex Nut	1-M10GB6170B	M10	1
PBAND10V-29	Connecting plate for upper wheel bearing	1-JMBS0901040008-001Z		1
PBAND10V-30	Flange Nuts	1-M6GB6177D1B	M6	4
PBAND10V-31	Hex Socket Set Screw	1-M6X12GB77B	M6X12	2
PBAND10V-32	Motor Pulley	1-JMBS1001020002		1
PBAND10V-33	Poly V-Belt	1-4PJ381GB16588	4PJ-381	1
PBAND10V-34	Lower wheel	1-JMBS1001022101B-001Z		1
PBAND10V-35	Cross Recessed Pan Head Screw	1-M4X10GB818B	M4X10	8
PBAND10V-36	Cross Recessed Pan Head Screw	1-M4X6GB818B	M4X6	8
PBAND10V-37	Hinge	1-JMBS1001013100		4
PBAND10V-38	Lower door	1-JMBS1001014001D-001Z		4
PBAND10V-39	Hexagon round screw	1-M5X10GB70D2B	M5X10	2
PBAND10V-40	Adjustment handle(zinc- aluminum alloy)	1-KTSB-1-B-M6X50X10		1
PBAND10V-41	Hex Socket Set Screw	1-M6X12GB77B	M6X12	1
PBAND10V-42	Lower guide Connecting Plate	1-JMBS1001010006-182Z		1
PBAND10V-43	Lower guide assembly	1-JMBS1001012000B		1
PBAND10V-44	Frame	1-JMBS1001011000D-182Z		
PBAND10V-45	Cable clamp (single head, fine wire)	1-1502014-02		1
PBAND10V-46	Cross Recessed Pan Head Screw	1-M5X10GB818B	M5X10	1
PBAND10V-47	Control plate	1-JMBS1001010012		1
PBAND10V-48	Small Cross Recessed Pan Head Screw	1-M4X10GB823B	M4X10	4
PBAND10V-49	Switch for LED light	1-TH13-D-S88B-A7BA-D		1
PBAND10V-50	Electromagnetic switch	1-LDZ04-2(100-120V) 1-DZ04-2(220-240V)		1

PBAND10V-51	Hexagona Flange Nuts	1-M8GB6177B	M8	1
PBAND10V-52	Cleaning Brush	1-JL22010006		1
PBAND10V-53	Bolt	1-M8X70GB14Z	M8X70	1
PBAND10V-54	Safety switch assembly	1-JL20073002、1-JL20073003、 1-KW3-0Z-2B		1
PBAND10V-55	Strain Relief	1-JL20072101/1-JL20072102		1
PBAND10V-56	Simple push switch	1-AN07		1
PBAND10V-57	Top Plug	1-JL22010001A-001S		1
PBAND10V-58	Large Washer (Class A)	1-WSH8GB96D1B	M8	1
PBAND10V-59	Wing Nut	1-JL20010016-001S		1
PBAND10V-60	Plastic round Handle	1-JMBS1403060003-001S		1
PBAND10V-61	tool holder	1-JL26090001		1
PBAND10V-62	Hex Nut	1-M5GB6170B	M5	1
PBAND10V-63	Hex Head Cap Screw	1-M5X25GB70D1B	M5X25	1
PBAND10V-64	Hex Head Cap Screw	1-M5X12GB70D1B	M5X12	1
PBAND10V-65	Windows	1-JMBS1001010004		2
PBAND10V-66	Dust cover	1-JMBS1001010005		1
PBAND10V-67	Large Washer (Class A)	1-WSH8GB96D1B	M8	2
PBAND10V-68	Screw	1-M8X30GB70D1B	M8X30	1
PBAND10V-69	Standard Spring Washer	1-WSH8GB93B	M8	2
PBAND10V-70	Screw	1-M8X30GB70D1B	M8X30	1
PBAND10V-71	Lower wheel bearing	1-JMBS1001020001		1
PBAND10V-72	Hex Bolt	1-M6X20GB5783B	M6X20	4
PBAND10V-73	Hex Nut	1-M6GB6170B	M6	4
PBAND10V-74	Nut	1-M14GB6171Z	M14	1
PBAND10V-75	Motor	2-YYH718054A(100-120V)/ 2-YYH712054(220-240V)		1
PBAND10V-76	Wire cover	1-JL60010004		1
PBAND10V-77	LED Ligh assembly	1-JMBS1001019000		1
PBAND10V-78	Screw	1-M6X35GB5781B	M6X35	1
PBAND10V-79	Nut	1-M6GB6170B	M6	1
PBAND10V-80	Type A Circlip	1-CLP12GB894D1B	12	2
PBAND10V-81	Hex Nut	1-M6GB889D1Z	M6	2
PBAND10V-82	Door Handle	1-JL26010006-001S		2
PBAND10V-83	Hex Head Cap Screw	1-M6X20GB70D1Z	M6X20	2
PBAND10V-84	Fence assembly	1-JMBS1001060009A		1
PBAND10V-85	Locking plate	1-JMBS1601060002		1
PBAND10V-86	Handlebar	1-JL28060009A-001G		1
PBAND10V-87	Locking handle	1-JL82450006		1
PBAND10V-88	Front Guide Rail	1-JMBS1001060001A		1
PBAND10V-89	Flat washer	1-WSH6GB97D1B	M6	2
PBAND10V-90	Spring washer	1-WSH6GB93B	M6	2
PBAND10V-91	Hexagon round screw	1-M6X20GB70D1B	M6X20	2
PBAND10V-92	Support roller	1-JL28060005A		2
PBAND10V-93	Flat washer A Class	1-WSH8GB97D1B	M8	4
PBAND10V-94	Hex Nut	1-M8GB6170B		4
PBAND10V-95	Pin	1-PIN3X10GB879D1B	M3X10	1
PBAND10V-96	Sliding Plate	1-JMBS0901050010A-001S		1
PBAND10V-97	Upper guide sliding Plate	1-JMBS1001050003C		1
PBAND10V-98	Cross Recessed Pan Head Screw	1-M3X5GB818Z	M3X5	1
PBAND10V-99	Screw	1-M3GB6170B	M3	1
PBAND10V-100	Upper guide assembly	1-JMBS1001051000B		1

PBAND10V-101	Gear wheel	1-JMBS0901050005A		1
PBAND10V-102	Adjusting Plate	1-JL40020004		1
PBAND10V-103	Spring	1-JMBS0901050016		1
PBAND10V-104	Flat washer A class	1-WSH6GB96D1B	M6	1
PBAND10V-105	Locking handle	1-JMBS0901050015-001S		1
PBAND10V-106	Lifting Handle	1-JMBS0901050007A-001S		1
PBAND10V-107	square headed bolt	1-M6X50GB12B	M6X50	1
PBAND10V-108	Rise & Fall Rack	1-JMBS1001050001A		1
PBAND10V-109	Support block	1-JMBS1001050002A		1
PBAND10V-110	Adjustment handle(zinc- aluminum alloy)	1-JMBS1001051009-001S		1
PBAND10V-111	position plate	1-JMBS1001010001A		1
PBAND10V-112	Cross Recessed Pan Head Screw	1-M5X10GB818B	M5X10	2
PBAND10V-113	Spring washer	1-WSH6GB93B	M6	2
PBAND10V-114	Hexagon round screw	1-M6X16GB70D2B	M6X16	2
PBAND10V-115	Hex Socket Set Screw	1-M6X5GB77B12D9	M6X16	3
PBAND10V-116	Extension Table Assembly	1-JMBS1001032003-001Z	M6X5	1
PBAND10V-117	Table	1-JMBS1001032001A		1
PBAND10V-118	Adjustment handle	1-KTSB-1-B-M6X50X10		1
PBAND10V-119	External tooth washer	1-WSH6GB862D2B	M6	4
PBAND10V-120	Hex Bolt	1-M6X12GB5783B	M6X12	4
PBAND10V-121	Bolt	1-M6X16GB14B	M6X16	4
PBAND10V-122	Flat washer	1-WSH6GB97D1B	M6	2
PBAND10V-123	Hex Socket Set Screw	1-M6X5GB77B12D9	M6X5	4
PBAND10V-124	Aluminium insert	1-JMBS1001032002A		1
PBAND10V-125	Hex Bolt	1-M8X30GB5781B	M8X30	1
PBAND10V-126	Flat washer	1-WSH6GB97D1B	M8	1
PBAND10V-127	Bolt	1-M6X35GB12Z	M6X35	1
PBAND10V-128	Sliding Block	1-JMBS1001031003		1
PBAND10V-129	Screw	1-ST3D5X9D5GB845B	ST3D5X9D5	1
PBAND10V-130	Pointer	1-1506003		1
PBAND10V-131	Trunnion	1-JMBS1001031002A		1
PBAND10V-132	Block	1-JMBS1001031001-001S		1
PBAND10V-133	Hex Head Cap Screw	1-M4X10GB70D1B	M4X10	1
PBAND10V-134	Flange Nuts	1-M6GB6177D1B	M6	4
PBAND10V-135	Adjustment handle	1-KTSB-1-A-M6X50		1
PBAND10V-136	Flat washer	1-WSH6GB97D1B	M6	1
PBAND10V-137	Trunnion Support assembly	1-JL22030001B		
PBAND10V-138	Hex Socket Countersunk Head Screw	1-M5X12GB70D3B	M5X12	3
PBAND10V-139	Magnet (large)	1-JXPS1201052010		3
PBAND10V-140	Dust port	1-JMBS1001032004		1
PBAND10V-141	Hex Nut	1-M5GB6170B	M5	3
PBAND10V-142	Hex Socket Countersunk Head Screw	1-M4X12GB70D3B	M4X12	1
PBAND10V-143	Magnet	1-JMWL1203010006		1
PBAND10V-144	Hex Socket Countersunk Head Screw	1-M4GB6170B	M4	1
PBAND10V-145	Cross Recessed Pan Head Screw	1-M4X6GB818B	M4X6	2
PBAND10V-146	Flat washer	1-WSH6GB97D1B	M5	2
PBAND10V-147	Top plate	1-JMBS0901010013-001S		1

ИЗВАЖДАЩИ СЕ ВЪРТЯЩИ СЕ КОЛЕЛА – комплект от 4 бр.

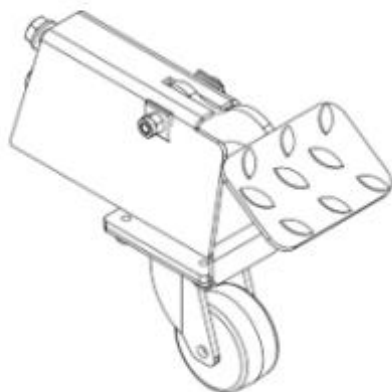
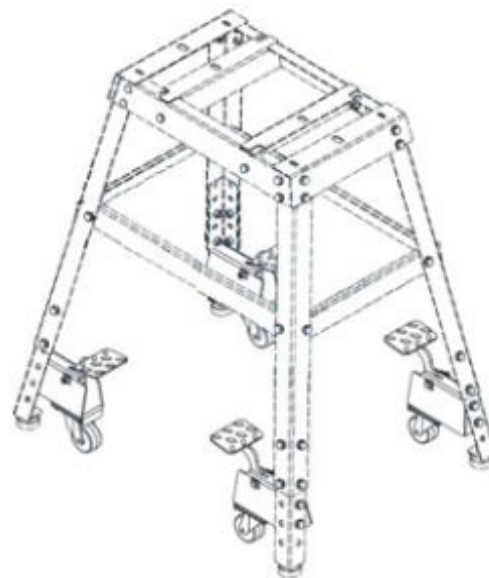
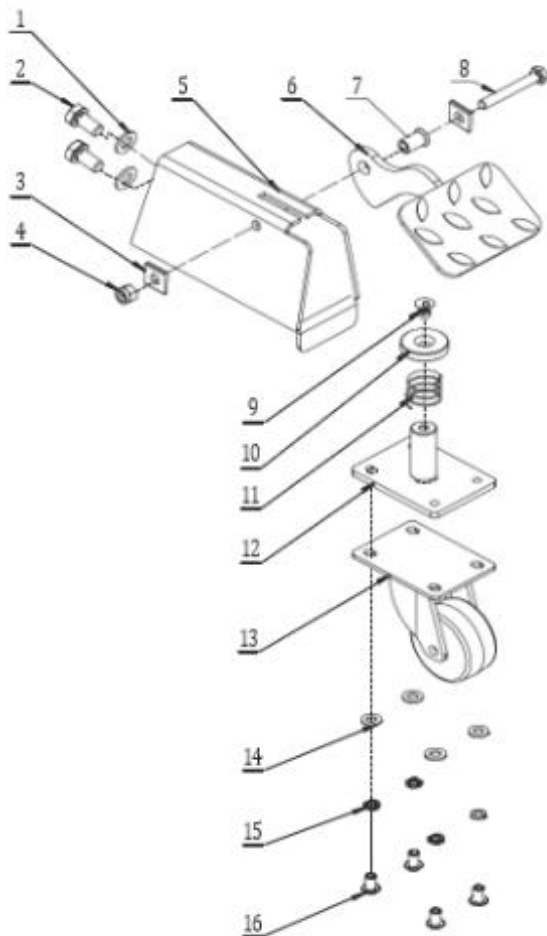

NO.	Description	Drawing Number
1	WSH8GB97D1B	Flat washer
2	M8X16GB5783B	screw
3	WSH6GB852B	washer
4	M6GB889D1BF	locking nut
5	WL1014A122000-001Z	Welded part for wheel kit
6	WL1014A123000-001Z	Pedal assy
7	M6X15GB17880D2Z	Nut
8	M6X45GB5781B	screw
9	M6X16GB70D3B	screw
10	WL1014A120001	Nut
11	WL1014A120002	spring
12	WL1014A121000	Castor frame
13	WL1014A120003	2" All-direction wheel
14	WSH6GB97D1B	Flat washer
15	WSH6GB93B	spring washer
16	M6X10GB70D2B	screw